

Installatie instructies  
Installation instructions  
Installationsvorschriften  
Instructions d'installation  
Instrucciones de instalación  
Istruzioni per l'installazione

<b>NEDERLANDS</b>	<b>2</b>
<b>ENGLISH</b>	<b>3</b>
<b>DEUTSCH</b>	<b>4</b>
<b>FRANÇAIS</b>	<b>5</b>
<b>ESPAÑOL</b>	<b>6</b>
<b>ITALIANO</b>	<b>7</b>



**Interface voor tweede meter**  
**Interface voor waarschuwingssysteem**

**Interface for slave gauge**  
**Interface for warning system**

**Schnittstelle für zweiten Messer**  
**Schnittstelle für Warnsysteme**

**Interface pour deuxième indicateur**  
**Interface pour système d'alarme**

**Interface para un segundo indicador**  
**Interface para circuito de aviso**

**Interfaccia per secondo indicatore**  
**Interfaccia per sistema di allarme**

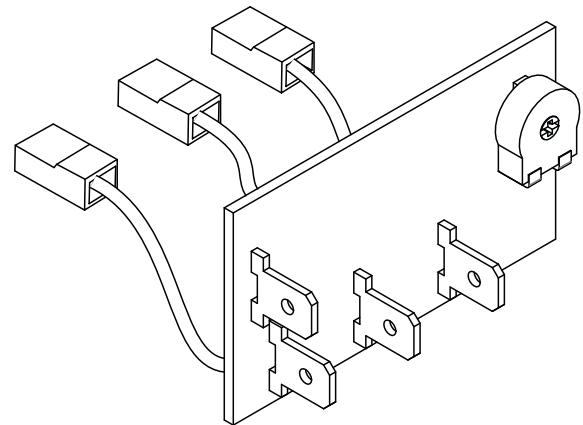

**EP 46844**  
**EP 46845**  
**EP 46846**  
**EP 46847**  
**EP 46848**  
**EP 412326**

## Inleiding

### EP46844: Interface voor tweede watertemperatuur- of oliedrukmeter.

Voor het laten functioneren van een tweede watertemperatuur of oliedrukmeter (dochterinstrument) met een (enkelvoudige) zender gemonteerd in de motor.

### EP46845: Interface waarschuwingssysteem voor te hoge koelvloeistof temperatuur.

Voor het laten functioneren van een waarschuwingslamp en/of zoemer voor te hoge koelvloeistof temperatuur met slechts een (enkelvoudige) zender gemonteerd in de motor.

### EP46846: Interface waarschuwingssysteem voor te lage oliedruk.

Voor het laten functioneren van een waarschuwingslamp en/of zoemer voor te lage oliedruk met slechts een (enkelvoudige) zender gemonteerd in de motor.

### EP412326: Interface waarschuwingssysteem voor volle vuilwatertank.

Voor het laten functioneren van een waarschuwingslamp en/of zoemer voor een nagenoeg volle vuilwatertank, met een vlotter gemonteerd in de vuilwatertank.

### EP46847: Interface voor tweede watertemperatuurmeter met waarschuwingssysteem voor te hoge koelvloeistof temperatuur.

Voor het laten functioneren van zowel een tweede watertemperatuurmeter (dochterinstrument) als van een waarschuwingslamp en/of zoemer voor te hoge koelvloeistof temperatuur met een (enkelvoudige) zender gemonteerd in de motor.

### EP46848: Interface voor tweede oliedrukmeter met waarschuwingssysteem voor te lage oliedruk.

Voor het laten functioneren van zowel een tweede oliedrukmeter (dochterinstrument) als van een waarschuwingslamp en/of zoemer voor te lage oliedruk met een (enkelvoudige) zender gemonteerd in de motor.

Bij alle interfaces voor een waarschuwingssysteem kan het het waarschuwingsniveau op de interface worden ingesteld.

De maximale stroom voor een waarschuwingslamp en/of zoemer is 200 mA.

Alle interfaces zijn geschikt voor 12 én 24 Volt.

## Installatie

Na montage van het meetinstrument in het dashboard kan de interface op het meetinstrument worden aangebracht. Let op de aansluitingen op het meetinstrument (zie 1).

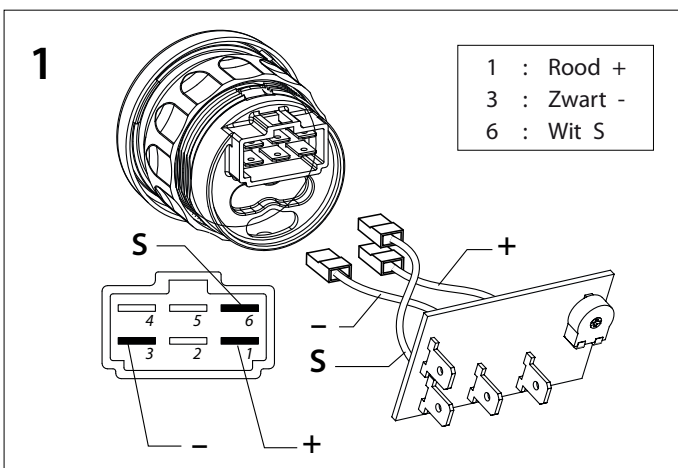

## Aansluiten

Sluit de interface aan zoals in het schema is aangegeven.

## Afregelen

De waarschuwingssystemen zijn afgesteld om bij 12 Volt in de volgende gevallen zichtbare/ hoorbare waarschuwing te geven:

- EP46845 en EP46847 : bij een koelwatertemperatuur van 98°C en hoger
- EP412326 : bij een nagenoeg volle vuilwatertank
- EP46846 en EP46848 : bij een oliedruk van 0,5 bar en lager

Indien een **andere afstelling** dan hierboven vermeld gewenst is, of indien gewerkt wordt met een **24 Volt boordstelsel**, handel dan als volgt:

### EP46845, EP46847 en EP412326:

- Schakel de voedingsspanning uit
- Neem de draad van de zender op de 'SENSOR' aansluiting los en sluit een potentiometer, van 500 ohm, aan tussen de 'SENSOR' aansluiting en de '-', (min) (zie 2)
- Draai de trimpotentiometer op de interface rechtsonder
- Schakel de voedingsspanning in en stel de 500 ohm potentiometer zo in dat de temperatuurmeter de waarde aangeeft waarbij het alarm geactiveerd moet worden
- Draai nu de trimpotentiometer op de interface linksom tot de waarschuwingslamp en/of zoemer gaat werken
- Draai aan de 500 ohm potentiometer en controleer of het alarm op de gewenste waarde wordt ingeschakeld
- Schakel de voedingsspanning uit en neem de 500 ohm potentiometer los en sluit de draad van de zender weer aan

### EP46846 en EP46848:

- Schakel de voedingsspanning uit
- Neem de draad van de zender op de 'SENSOR' aansluiting los en sluit een potentiometer, van 500 ohm, aan tussen de 'SENSOR' aansluiting en de '-' (min) (zie 2)
- Draai de trimpotentiometer op de interface linksom
- Schakel de voedingsspanning in en stel de 500 ohm potentiometer zo in dat de oliedrukmeter de waarde aangeeft waarbij het alarm geactiveerd moet worden
- Draai nu de trimpotentiometer op de interface rechtsonder tot de waarschuwingslamp en/of zoemer gaat werken
- Draai aan de 500 ohm potentiometer en controleer of het alarm op de gewenste waarde wordt ingeschakeld
- Schakel de voedingsspanning uit en neem de 500 ohm potentiometer los en sluit de draad van de zender weer aan

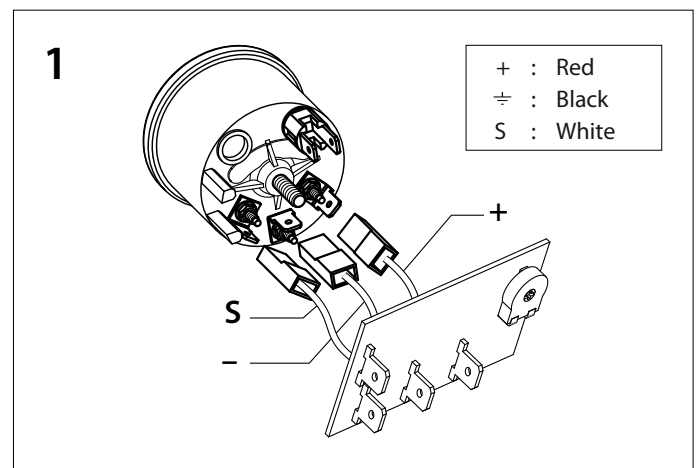

## Introduction

### EP46844: Interface for second water temperature or oil pressure gauge.

To operate a second water temperature or oil pressure gauge (slave instrument) with only one (single) sensor fitted in the engine block.

### EP46845: Interface for high coolant temperature warning system.

To operate a warning lamp and/or buzzer for high coolant temperature with only one (single) sensor fitted in the engine block.

### EP46846: Interface for low oil pressure warning system.

To operate a warning lamp and/or buzzer for low oil pressure with only one (single) sensor mounted in the engine block.

### EP412326: Interface for warning system for full waste water tank.

To operate a warning light and/or buzzer to activate indicating a virtually full waste water tank, with a float fitted in the waste water tank.

### EP46847: Interface for second water temperature gauge with warning system for high coolant temperature warning system.

For operating a second temperature gauge (slave instrument) as well as a warning lamp and/or buzzer for high coolant temperature with only one (single) sensor fitted in the engine block.

### EP46848: Interface for second oil pressure gauge with low pressure warning system.

For operating a second oil pressure gauge (slave instrument) as well as a warning lamp and/or buzzer for low oil pressure with one (single) sensor fitted in the engine block.

With all warning system interfaces, the warning level can be set on the interface.

The maximum current for a warning lamp and/or buzzer is 200 mA.

All interfaces are suitable for 12 and 24 Volts.

## Installation

The interface can be fitted to the gauge after it has been mounted in the dashboard. Note the connections to the gauge (drawing 1).

## Connection

Connect the interface as shown in the diagram.

## Adjustment

The warning systems are set to give a visible/audible warning in the following cases at **12 Volts**:

- EP46845 and EP46847 : At a coolant temperature of 98 degrees C.
- EP412326 : When the waste water tank is virtually full.
- EP46846 and EP46848 : At an oil pressure of 0.5 Bar and less.

If a **different setting** is required, or when the ship has a **24 Volt ship's power supply**, proceed as follows:

### EP46845, EP46847 and EP412326:

- Switch off the supply voltage.
- Take the sensor wire off the 'SENSOR' connection and connect a 500 Ohm potentiometer between the 'SENSOR' and - (negative) connections (drawing 2).
- Turn the trim potentiometer on the interface to the right.
- Switch the supply voltage on and adjust the 500 Ohm potmeter so that the temperature is at the value you want the alarm activated.
- Now turn the potmeter on the interface to the left until the warning lamp and/or buzzer operate.
- Turn the 500 Ohm potmeter and check that the alarm switches on at the correct temperature.
- Switch the supply voltage off and take off the 500 Ohm potmeter and reconnect the sensor wire.

### EP46846 and EP46848:

- Switch off the supply voltage.
- Take the sensor wire off the 'SENSOR' connection and connect a 500 Ohm potentiometer between the 'SENSOR' and - (negative) connections (drawing 2).
- Turn the trim potentiometer on the interface to the right.
- Switch the supply voltage on and adjust the 500 Ohm potmeter so that the pressure is at the value you want the alarm activated.
- Now turn the potmeter on the interface to the left until the warning lamp and/or buzzer operate.
- Turn the 500 Ohm potmeter and check that the alarm switches on at the correct pressure.
- Switch the supply voltage off and take off the 500 Ohm potmeter and reconnect the sensor wire.

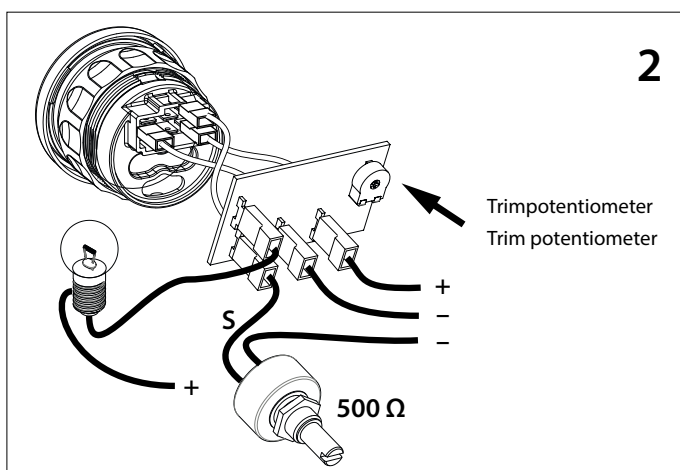

## Einleitung

### EP46844: Schnittstelle für zweiten Wassertemperatur- oder Öldruckmesser

Für den Betrieb eines zweiten Wassertemperatur- oder Öldruckmessers (Tochterinstrument) mit nur einem (einzigem) Sender, der im Motor eingebaut ist.

### EP46845: Schnittstelle Warnsystem für zu hohe Kühlflüssigkeitstemperatur

Für den Betrieb einer Warnleuchte und/oder eines Summers für zu hohe Kühlflüssigkeitstemperatur mit nur einem (einzigem) Sender, der im Motor eingebaut ist.

### EP46846: Schnittstelle Warnsystem für zu niedrigen Öldruck

Für den Betrieb einer Warnleuchte und/oder eines Summers für zu niedrigen Öldruck mit nur einem (einzigem) Sender, der im Motor eingebaut ist.

### EP412326: Schnittstelle Warnsystem für volle Abwassertanks

Für das Funktionieren einer Warnlampe und/oder eines Summers bei einem beinahe vollen Abwassertank, mit einem im Abwassertank montierten Schwimmer.

### EP46847: Schnittstelle für zweiten Wassertemperaturmesser mit Warnsystem für zu hohe Kühlflüssigkeitstemperatur

Für den Betrieb sowohl eines zweiten Wassertemperaturmessers (Tochterinstrument) als auch einer Warnleuchte und/oder eines Summers für zu hohe Kühlflüssigkeitstemperatur mit nur einem (einzigem) Sender, der im Motor eingebaut ist.

### EP46848: Schnittstelle für zweiten Öldruckmesser mit Warnsystem für zu niedrigen Öldruck

Für den Betrieb sowohl eines zweiten Öldruckmessers (Tochterinstrument) als auch einer Warnleuchte und/oder eines Summers für zu niedrigen Öldruck mit nur einem (einzigem) Sender, der im Motor eingebaut ist.

Bei allen Schnittstellen für ein Warnsystem kann das Warnniveau an der Schnittstelle eingestellt werden.

Der maximale Strom für eine Warnleuchte und/oder einen Summer ist 200 mA.

Alle Schnittstellen sind für 12 und 24 Volt geeignet.

## Installation

Nach dem Einbau des Meßinstruments in der Instrumententafel kann die Schnittstelle am Meßinstrument angebracht werden. Achten Sie auf die Anschlüsse am Meßinstrument (Abb. 1).

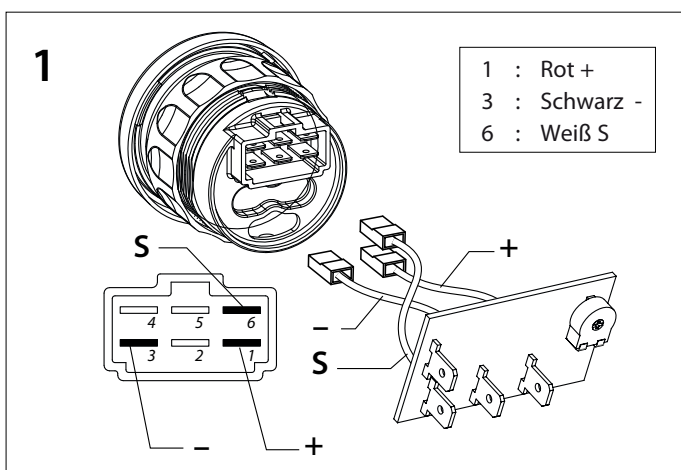

## Anschließen

Die Schnittstelle so anschließen, wie im Plan angegeben.

## Einstellung

Die Warnsysteme sind eingestellt, um bei 12 Volt in folgenden Fällen sichtbar/hörbar Alarm zu geben:

- EP46845 und EP46847 : bei einer Kühlwassertemperatur von 98 °C und höher
- EP412326 : bei einem beinahe vollen Abwassertank
- EP46846 und EP46848 : bei einem Öldruck von 0,5 bar und niedriger

Wenn eine andere Einstellung als vorstehende gewünscht oder mit einem 24-Volt-Bordsystem gearbeitet wird, gehen Sie wie folgt vor:

### EP46845, EP46847 und EP412326:

- Netzspannung ausschalten.
- Den Draht des Senders am SENSOR Anschluß abmachen und ein 500 Ohm Potentiometer zwischen dem SENSOR Anschluß und dem '-' (Minus) anschließen (Abb. 2).
- Das Trimpotentiometer an der Schnittstelle rechts herumdrehen.
- Netzspannung einschalten und das 500 Ohm Potentiometer so einstellen, daß der Temperaturmesser den Wert angibt, bei dem der Alarm aktiviert werden soll.
- Drehen Sie jetzt den Trimpotentiometer an der Schnittstelle links herum, bis Warnleuchte und/oder Summer angehen.
- Am 500 Ohm Potentiometer drehen und kontrollieren, ob der Alarm bei dem gewünschten Wert eingeschaltet wird.
- Netzspannung ausschalten, den 500 Ohm Potentiometer abmachen und den Draht des Senders wieder anschließen.

### EP46846 und EP46848:

- Netzspannung ausschalten.
- Den Draht des Senders am SENSOR Anschluß abmachen und ein 500 Ohm Potentiometer zwischen dem SENSOR Anschluß und dem '-' (Minus) anschließen (Abb. 2).
- Das Trimpotentiometer an der Schnittstelle links herumdrehen.
- Netzspannung einschalten und das 500 Ohm Potentiometer so einstellen, daß der Öldruckmesser den Wert angibt, bei dem der Alarm aktiviert werden soll.
- Drehen Sie jetzt den Trimpotentiometer an der Schnittstelle rechts herum, bis Warnleuchte und/oder Summer angehen.
- Am 500 Ohm Potentiometer drehen und kontrollieren, ob der Alarm bei dem gewünschten Wert eingeschaltet wird.
- Netzspannung ausschalten, den 500 Ohm Potentiometer abmachen und den Draht des Senders wieder anschließen.

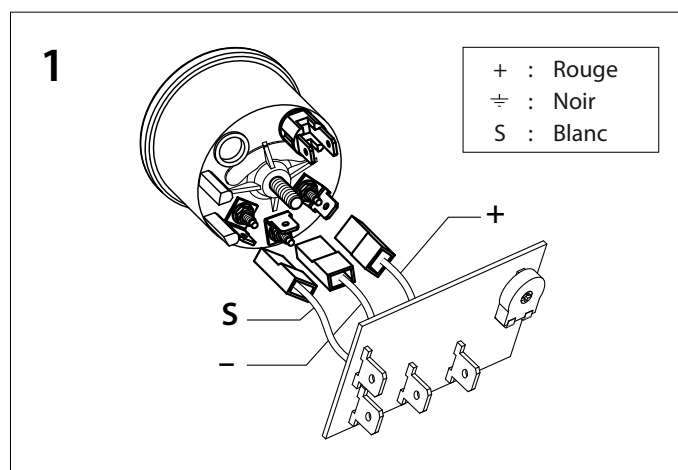

## Introduction

### EP46844 : Interface pour deuxième indicateur de température ou de pression d'huile.

Pour faire fonctionner un deuxième indicateur de température ou de pression d'huile (instrument secondaire) grâce à un seul contacteur (simple) monté dans le moteur.

### EP46845 : Interface de système d'alarme pour température d'eau de refroidissement trop élevée.

Pour faire fonctionner un témoin d'alerte et/ou vibreur pour température d'eau de refroidissement trop élevée, grâce à un seul contacteur (simple) monté dans le moteur.

### EP46846 : Interface de système d'alarme pour pression d'huile trop basse.

Pour faire fonctionner un témoin d'alerte et/ou vibreur pour pression d'huile trop basse, grâce à un seul contacteur (simple) monté dans le moteur.

### EP412326 : Interface de système d'alarme pour réservoir d'eaux usées plein.

Pour activer une lampe témoin et/ou un signal sonore indiquant un réservoir d'eau usées presque plein, avec un flotteur installé dans le réservoir d'eaux usées.

### EP46847 : Interface pour deuxième indicateur de température avec système d'alarme pour température d'eau de refroidissement trop élevée.

Pour faire fonctionner tant un deuxième indicateur de température (instrument secondaire) qu'un témoin d'alerte et/ou vibreur pour température d'eau de refroidissement trop élevée, grâce à un seul contacteur (simple) monté dans le moteur.

### EP46848 : Interface pour deuxième indicateur de pression d'huile avec système d'alarme pour pression d'huile trop basse.

Pour faire fonctionner tant un deuxième indicateur de pression d'huile (instrument secondaire) qu'un témoin d'alerte et/ou vibreur pour pression d'huile trop basse, grâce à un seul contacteur (simple) monté dans le moteur.

Le niveau d'alarme sur l'interface peut être réglé sur toutes les interfaces pour systèmes d'alarme.

Le courant maximal pour un témoin d'alerte et/ou vibreur est 200 mA.

Toutes les interfaces conviennent pour 12 et 24 volts.

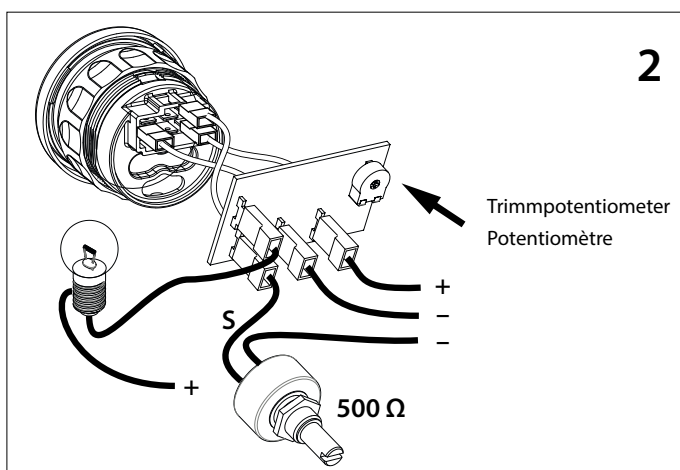

## Installation

Après avoir monté l'instrument de mesure sur la planche de bord, on fixe l'interface sur l'instrument de mesure, en tenant compte des raccordements indiqués (dessin 1).

## Raccordement

Raccorder l'interface comme indiqué sur le schéma.

## Réglage

Les systèmes d'alarme sont réglés pour émettre un signal visible/audible à **12 volts** dans les cas suivants :

- EP46845 et EP 46847 : si la température d'eau de refroidissement atteint ou dépasse 98°C
- EP412326 : réservoir d'eaux usées presque plein
- EP46846 et EP46848 : si la pression d'huile atteint 0,5 bar ou une valeur inférieure

Si l'on souhaite **un autre réglage** que celui mentionné ci-dessus, ou si la tension de bord est de **24 volts**, procéder comme suit :

### EP46845, EP46847 et EP412326:

- Débrancher la tension d'alimentation.
- Déconnecter le fil du contacteur sur le raccordement 'SENSOR', et raccorder un potentiomètre de 500 ohms entre le raccordement 'SENSOR' et le '-' (pôle négatif) (dessin 2).
- Tourner à droite le bouton du potentiomètre sur l'interface.
- Brancher la tension d'alimentation et régler le potentiomètre de 500 ohms de façon à ce que l'indicateur de température indique la valeur de déclenchement de l'alarme.
- Tourner ensuite à gauche le bouton du potentiomètre sur l'interface, jusqu'à ce que le témoin d'alerte et/ou vibreur se déclenche.
- Tourner le bouton du potentiomètre de 500 ohms et contrôler que l'alarme se déclenche à la valeur souhaitée.
- Débrancher la tension d'alimentation et enlever le potentiomètre de 500 ohms, puis raccorder de nouveau le fil du contacteur.

### EP46846 et EP46848:

- Débrancher la tension d'alimentation.
- Déconnecter le fil du contacteur sur le raccordement 'SENSOR', et raccorder un potentiomètre de 500 ohms entre le raccordement 'SENSOR' et le '-' (pôle négatif) (dessin 2).
- Tourner à gauche le bouton du potentiomètre sur l'interface.
- Brancher la tension d'alimentation et régler le potentiomètre de 500 ohms de façon à ce que l'indicateur de pression d'huile indique la valeur de déclenchement de l'alarme.
- Tourner ensuite à droite le bouton du potentiomètre sur l'interface, jusqu'à ce que le témoin d'alerte et/ou vibreur se déclenche.
- Tourner le bouton du potentiomètre de 500 ohms et contrôler que l'alarme se déclenche à la valeur souhaitée.
- Débrancher la tension d'alimentation et enlever le potentiomètre de 500 ohms, puis raccorder de nouveau le fil du contacteur.

## Introducción

### EP46844: Interface para un segundo indicador de temperatura del agua o indicador de presión del aceite.

Para hacer funcionar un segundo indicador de la temperatura del agua o de la presión del aceite (instrumento subordinado) con un solo sensor (simple) montado en el motor.

### EP46845: Interface para circuito de aviso para una temperatura excesiva del líquido de refrigeración.

Para hacer funcionar un piloto de aviso y/o dispositivo de zumbido en caso de una temperatura excesiva del refrigerante con un solo sensor (simple) montado en el motor.

### EP46846: Interface para circuito de aviso para una presión insuficiente del aceite.

Para hacer funcionar un piloto de aviso y/o dispositivo de zumbido en caso de una presión insuficiente del aceite con un solo sensor (simple) montado en el motor.

### EP412326: Interface para circuito de aviso para tanque de aguas sanitarias lleno.

Incorpora una luz y/o zumbador de alarma que se activa cuando el tanque de aguas sanitarias está casi lleno; el tanque de aguas sanitarias incluye una boya.

### EP46847: Interface para un segundo indicador de temperatura del agua con circuito de aviso para una temperatura excesiva del líquido de refrigeración.

Para hacer funcionar tanto un segundo indicador de temperatura del agua (instrumento subordinado) como un piloto de aviso y/o dispositivo de zumbido en caso de una temperatura excesiva del refrigerante con un solo sensor (simple) montado en el motor.

### EP46848: Interface para un segundo indicador de presión del aceite con circuito de aviso para una presión insuficiente del aceite.

Para hacer funcionar tanto un segundo indicador de la presión del aceite (instrumento subordinado) como un piloto de aviso y/o dispositivo de zumbido en caso de una presión insuficiente del aceite con un solo sensor (simple) montado en el motor.

En caso de todas las interfaces para un circuito de aviso, el nivel de aviso se puede ajustar en la misma interface.

La corriente máxima para un piloto de aviso y/o dispositivo de zumbido es de 200 mA.

Todas las interfaces son aptas para 12 así como 24 voltios.

## Instalación

Una vez montado el instrumento de medición en el panel de mandos,

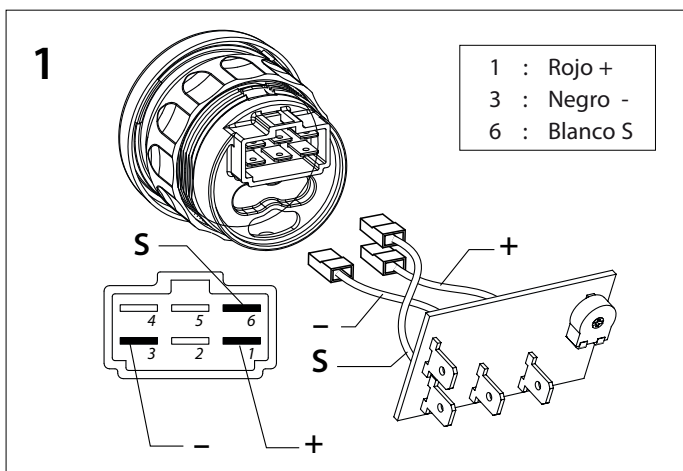

la interface se puede instalar en el instrumento de medición. Preste atención a las conexiones en el instrumento de medición (dibujo 1).

## Conectar

Conectar la interface como indicado en el esquema.

## Ajuste

Los circuitos de aviso están ajustados para avisar con 12 voltios por medio de una señal visible/auditiva en los casos siguientes:

- EP46845 y EP46847 : con una temperatura del agua de refrigeración de 98°C y superior
  - EP412326 : cuando el tanque de aguas sanitarias está casi lleno.
  - EP46846 y EP46848 : con una presión del aceite de 0,5 bar e inferior
- Si se desea otro ajuste que el arriba indicado, o si se trabaja con un circuito de a bordo de 24 voltios, proceda como sigue:

### EP46845, EP46847 y EP412326:

- Desconectar la tensión de alimentación.
- Desprender el hilo del sensor en la conexión 'SENSOR' e interconectar un potenciómetro, de 500 ohmios, entre la conexión 'SENSOR' y el '-' (polo negativo) (dibujo 2).
- Girar hacia la derecha el potenciómetro con trimmer en la interface.
- Conectar la tensión de alimentación y ajustar el potenciómetro de 500 ohmios de forma que el indicador de temperatura indique el valor con el cual se activará la alarma.
- Ahora girar hacia la izquierda el potenciómetro con trimmer en la interface hasta que se ponga(n) en marcha el piloto de aviso y/o el dispositivo de zumbido.
- Girar el potenciómetro de 500 ohmios y controlar si la alarma se activa con el valor deseado.
- Desconectar la tensión de alimentación y desprender el potenciómetro de 500 ohmios y volver a conectar el hilo del sensor.

### EP46846 y EP46848:

- Desconectar la tensión de alimentación.
- Desprender el hilo del sensor en la conexión 'SENSOR' e interconectar un potenciómetro, de 500 ohmios, entre la conexión 'SENSOR' y el '-' (polo negativo) (dibujo 2).
- Girar hacia la izquierda el potenciómetro con trimmer en la interface.
- Conectar la tensión de alimentación y ajustar el potenciómetro de 500 ohmios de forma que el indicador de presión del aceite indique el valor con el cual se activará la alarma.
- Ahora girar hacia la derecha el potenciómetro con trimmer en la interface hasta que se ponga(n) en marcha el piloto de aviso y/o el dispositivo de zumbido.
- Girar el potenciómetro de 500 ohmios y controlar si la alarma se activa con el valor deseado.
- Desconectar la tensión de alimentación y desprender el potenciómetro de 500 ohmios y volver a conectar el hilo del sensor.

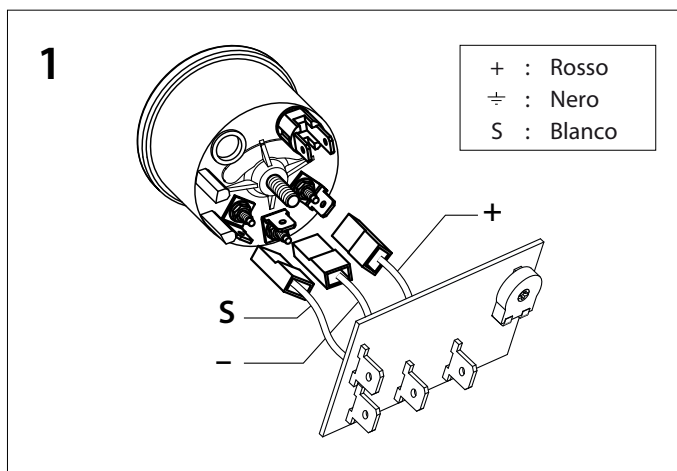

## Introduction

### EP46844 : Interface pour deuxième indicateur de température ou de pression d'huile.

Pour faire fonctionner un deuxième indicateur de température ou de pression d'huile (instrument secondaire) grâce à un seul contacteur (simple) monté dans le moteur.

### EP46845 : Interface de système d'alarme pour température d'eau de refroidissement trop élevée.

Pour faire fonctionner un témoin d'alerte et/ou vibreur pour température d'eau de refroidissement trop élevée, grâce à un seul contacteur (simple) monté dans le moteur.

### EP46846 : Interface de système d'alarme pour pression d'huile trop basse.

Pour faire fonctionner un témoin d'alerte et/ou vibreur pour pression d'huile trop basse, grâce à un seul contacteur (simple) monté dans le moteur.

### EP412326 : Interface de système d'alarme pour réservoir d'eaux usées plein.

Pour activer une lampe témoin et/ou un signal sonore indiquant un réservoir d'eau usées presque plein, avec un flotteur installé dans le réservoir d'eaux usées.

### EP46847 : Interface pour deuxième indicateur de température avec système d'alarme pour température d'eau de refroidissement trop élevée.

Pour faire fonctionner tant un deuxième indicateur de température (instrument secondaire) qu'un témoin d'alerte et/ou vibreur pour température d'eau de refroidissement trop élevée, grâce à un seul contacteur (simple) monté dans le moteur.

### EP46848 : Interface pour deuxième indicateur de pression d'huile avec système d'alarme pour pression d'huile trop basse.

Pour faire fonctionner tant un deuxième indicateur de pression d'huile (instrument secondaire) qu'un témoin d'alerte et/ou vibreur pour pression d'huile trop basse, grâce à un seul contacteur (simple) monté dans le moteur.

Le niveau d'alarme sur l'interface peut être réglé sur toutes les interfaces pour systèmes d'alarme.

Le courant maximal pour un témoin d'alerte et/ou vibreur est 200 mA.

Toutes les interfaces conviennent pour 12 et 24 volts.

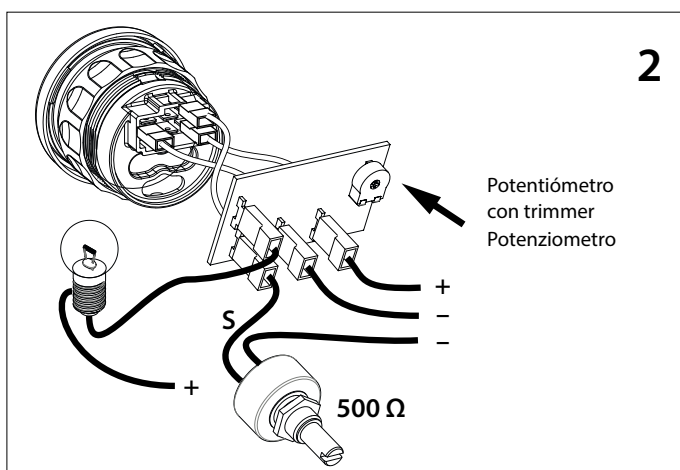

## Installation

Après avoir monté l'instrument de mesure sur la planche de bord, on fixe l'interface sur l'instrument de mesure, en tenant compte des raccordements indiqués (dessin 1).

## Raccordement

Raccorder l'interface comme indiqué sur le schéma.

## Réglage

Les systèmes d'alarme sont réglés pour émettre un signal visible/audible à **12 volts** dans les cas suivants :

- EP46845 et EP 46847 : si la température d'eau de refroidissement atteint ou dépasse 98°C
- EP412326 : réservoir d'eaux usées presque plein
- EP46846 et EP46848 : si la pression d'huile atteint 0,5 bar ou une valeur inférieure

Si l'on souhaite **un autre réglage** que celui mentionné ci-dessus, ou si la tension de bord est de **24 volts**, procéder comme suit :

### EP46845, EP46847 et EP412326:

- Débrancher la tension d'alimentation.
- Déconnecter le fil du contacteur sur le raccordement 'SENSOR', et raccorder un potentiomètre de 500 ohms entre le raccordement 'SENSOR' et le '-' (pôle négatif) (dessin 2).
- Tourner à droite le bouton du potentiomètre sur l'interface.
- Brancher la tension d'alimentation et régler le potentiomètre de 500 ohms de façon à ce que l'indicateur de température indique la valeur de déclenchement de l'alarme.
- Tourner ensuite à gauche le bouton du potentiomètre sur l'interface, jusqu'à ce que le témoin d'alerte et/ou vibreur se déclenche.
- Tourner le bouton du potentiomètre de 500 ohms et contrôler que l'alarme se déclenche à la valeur souhaitée.
- Débrancher la tension d'alimentation et enlever le potentiomètre de 500 ohms, puis raccorder de nouveau le fil du contacteur.

### EP46846 et EP46848:

- Débrancher la tension d'alimentation.
- Déconnecter le fil du contacteur sur le raccordement 'SENSOR', et raccorder un potentiomètre de 500 ohms entre le raccordement 'SENSOR' et le '-' (pôle négatif) (dessin 2).
- Tourner à gauche le bouton du potentiomètre sur l'interface.
- Brancher la tension d'alimentation et régler le potentiomètre de 500 ohms de façon à ce que l'indicateur de pression d'huile indique la valeur de déclenchement de l'alarme.
- Tourner ensuite à droite le bouton du potentiomètre sur l'interface, jusqu'à ce que le témoin d'alerte et/ou vibreur se déclenche.
- Tourner le bouton du potentiomètre de 500 ohms et contrôler que l'alarme se déclenche à la valeur souhaitée.
- Débrancher la tension d'alimentation et enlever le potentiomètre de 500 ohms, puis raccorder de nouveau le fil du contacteur.

**Aansluitschema**  
**Connection Diagram**

**Anschlußplan**  
**Schéma de raccordement**

**Esquema de conexiones**  
**Schema di allacciamento**

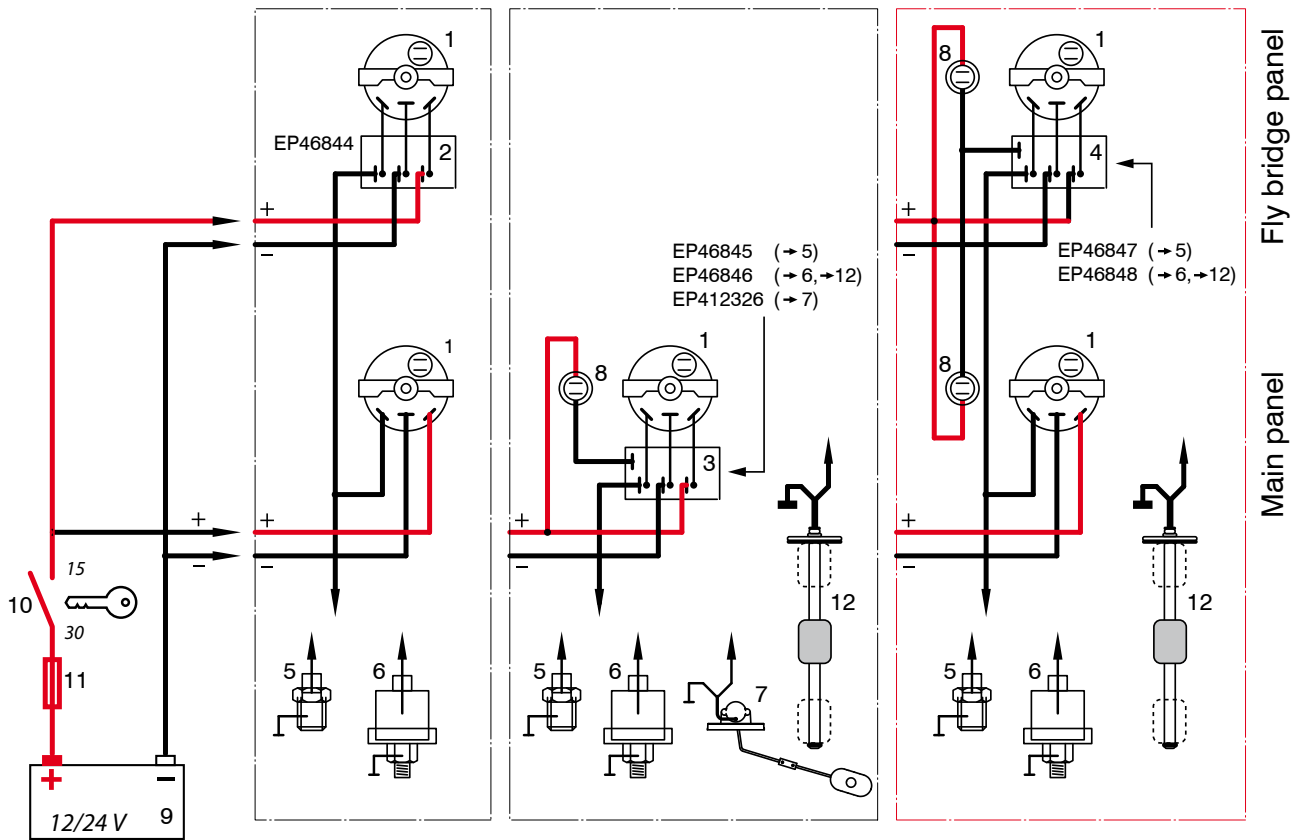

- 1 Meter
- 2 Interface voor tweede meter
- 3 Interface voor waarschuwingssysteem
- 4 Interface voor tweede meter en waarschuwingssysteem
- 5 Temperatuurzender
- 6 Oliedruksender
- 7 Vlotter voor vuilwatertanks Alarm bij volle tank
- 8 Waarschuwinglamp
- 9 Accu
- 10 Contactslot
- 11 Zekering
- 12 Brandstof of water vlotter. Alarm bij lege tank.

- 1 Meßinstrument
- 2 Schnittstelle für zweites Meßinstrument
- 3 Schnittstelle für Warnsystem
- 4 Schnittstelle für zweites Meßinstrument und Warnsystem
- 5 Temperatursender
- 6 Öldrucksender
- 7 Schwimmer für Fäkalientanks Alarm bei vollem Tank.
- 8 Warnleuchte
- 9 Batterie
- 10 Zündschloß
- 11 Sicherung
- 12 Schwimmer für Treibstoff oder Wasser. Alarm bei leerem Tank.

- 1 Indicador
- 2 Interface para un segundo indicador
- 3 Interface para circuito de aviso
- 4 Interface para un segundo indicador y circuito de aviso
- 5 Sensor de la temperatura
- 6 Sensor de la presión de aceite
- 7 Flotador para tanques de agua residual. Alarma de depósito lleno.
- 8 Piloto de aviso
- 9 Batería
- 10 Contacto
- 11 Fusible
- 12 Combustible o flotador de agua. Alarma de depósito vacío.

- 1 Meter
- 2 Interface for second gauge
- 3 Interface for warning system
- 4 Interface for second gauge and warning system
- 5 Temperature sensor
- 6 Oil pressure sensor
- 7 Float for waste water tank Alarm at full tank
- 8 Warning lamp
- 9 Battery
- 10 Key switch
- 11 Fuse
- 12 Fuel or water float. Alarm on empty tank.

- 1 Instrument de mesure
- 2 Interface pour deuxième instrument
- 3 Interface pour système d'alarme
- 4 Interface pour deuxième instrument et système d'alarme
- 5 Transmetteur de température
- 6 Transmetteur de la pression d'huile
- 7 Flotteur pour réservoirs d'eaux usées Alarme en cas de réservoir plein.
- 8 Témoin d'alerte
- 9 Batterie
- 10 Contacteur d'allumage
- 11 Fusible
- 12 Flotteur pour le carburant ou l'eau. Alarme en cas de réservoir vide.

- 1 Strumento di misurazione
- 2 Interfaccia per secondo strumento di misurazione
- 3 Interfaccia per sistema di allarme
- 4 Interfaccia per secondo misuratore e sistema di allarme
- 5 Sensore temperatura
- 6 Sensore pressione olio
- 7 Galleggiante per serbatoi sanitari Allarme serbatoio pieno.
- 8 Spia di allarme
- 9 Batteria
- 10 Contatto a chiave
- 11 Fusibile
- 12 Galleggiante per combustibile o acqua. Allarme serbatoio vuoto.