

Twist 'n' Lock handbediende toiletten

KENMERKEN

Ontwerp

- Twist 'n' Lock veiligheidshandgreep vergrendelt de afsluiter van de afvalafvoer en beschermt zo tegen overstroming en terugstromen van het afval.
- Omkeerbare pompmontage maakt ombouw door installateur mogelijk voor linkshandige bediening.
- Krachtige zelfaanzuigende, dubbelwerkende zuigerpomp.
- Krachtige wervelwerking voor efficiënt spoelen.
- Spleetvrije omtreklijn en omschorte basis voor extra hygiëne.
- Gevormde handgreep en handig gepositioneerde spoelhendel voor gebruiksgemak.
- Pomphuis onder een hoek en lange slag voor gemakkelijke bediening.
- Veerbekrachtigde sluiting voor bovenklep voor gemakkelijke zelfaanzuiging.
- Automatische vacuümschakelaar bediend door spoelhendel voor gemakkelijk legen van de pot.
- Afvoerpijp heeft een constante doorlaat van 38 mm (1 1/2") voor een minimum aan blokkeringen.
- Aortische 'joker' (terugslag) klep combineert volle 38 mm (1 1/2") doorlaat met automatische terugstroombeveiliging.
- Veelhoek afvoerreleboog maakt installatie eenvoudiger.
- Bereikbare montagepunten voor snellere installatie.
- Alle bevestigingen zijn naar de voor- of bovenkant gericht, wat onderhoud supereenvoudig maakt. Speciaal gereedschap is overbodig.
- Vervangbaar extern dichtingshuis voor snelle, schone vervanging van dichtings- en zuigerstangeleider.
- Positief geplaatste pakkingen voor correct terugplaatsen.
- Basisplug met dubbele werking combineert winterafvoerpunt en gemakkelijke bereikbaarheid voor schoonmaken.

29090 & 29120



Model: 29120-3000
Handbediend toilet,
standaard maat pot

TOEPASSINGEN

De JABSCO standaard en compacte maat potten voor handbediende scheepstoiletten kunnen zowel in motor- als in zeilboten worden gemonteerd, boven of onder de waterlijn, voor gebruik op zee, rivieren, meren of kanalen.

Uw installatie kan het afval afvoeren overboord (op voorwaarde dat uw landelijke en lokale voorschriften dit toestaan) of naar een behandelingssysteem of in een opvangbak aan boord (U.S.C.G. Marine Sanitation Devices Type I, II en III).

De handbediende toiletten van JABSCO zijn specifiek ontworpen voor gebruik aan boord. Raadpleeg ITT Industries Jabsco voor advies over mogelijke andere toepassingen..



JABSCO manual toilets are designed specifically for marine use. Consult ITT Industries Jabsco for advice about possible non-marine applications.

MATERIAAL

- Luxe houten bril en deksel met duurzame gebakken emailcoating.
- Hygiënische witte porseleinen pot voor eenvoudig schoonmaken.
- Pomp en basis van geperst ABS of polypropyleen met bepaalde onderdelen uit acetaalharz, voorzien van bevestigingen uit 316 gepassiveerd roestvrij staal, messing gewichten en neopreen dichtingen en pakkingen.

PRESTATIEVERMOGEN

- Spoelpomp is zelfaanzuigend van droog tot op 1 meter (3 voet) onder de basis.
- Afvalpomp leegt tot op 3 meter (9 voet) boven de basis.

Optionele ombouw door installateur voor linkshandige bediening.



AFMETINGEN

- Zie dimensionale tekening op de achterpagina.

Installatie-instructies

UW TOILET is slechts een deel van een geheel. Het hele systeem moet juist zijn geïnstalleerd om een goede, betrouwbare en veilige werking en een lange levensduur van het toilet te verzekeren. Het toilet wordt gemonteerd geleverd voor rechtshandige bediening. Indien gewenst, kunnen zowel de standaard als de compacte maat potten worden omgebouwd met de pomp links. De bril en deksel worden ter bescherming in een doos verpakt geleverd en zijn niet gemonteerd.

N.B.: de onderdelennummers (bijv. 'nr. 31') verwijzen naar de uitgewerkte tekening op de achterpagina.

1. Ombouwen voor linkshandig gebruik

Indien u de pompomontage wilt ombouwen van rechts naar links, moet u dit doen voordat u het toilet installeert.

- Trek de slang (nr. 4) die van de pomp naar de pot loopt weg.
- Verwijder de 4 schroeven (nr. 31) waarmee de pomp aan de basis is bevestigd.
- Til de pomp weg en laat de kleppakking op de basis (nr. 16) op de 3 borgnokken zitten.
- Verwijder de 4 bouten (nr. 11) waarmee de pot aan de basis is bevestigd.
- Draai de pot 180° en zet hem weer vast met de nylon sluitringen (nr. 14) zodat de roestvrij stalen sluitringen en de moeren (nr. 13, 12) het porselein niet beschadigen.
- Draai de pomp 180° en maak hem weer vast.
- Draai het inlaathoekstuk met schuifpassing (nr. 6) 180° en breng de slang weer aan tussen de pomp en de pot.

2. Locatie

Kies een locatie die voldoende ruimte vrijlaat rond en boven het toilet. Zorg dat er plaats is om de pomp te kunnen bedienen en dat de afvoerstop achter de basis goed bereikbaar is.

- Het montageoppervlak moet plat, onbuigzaam en sterk genoeg zijn om het gewicht van een man aan te kunnen en ten minste 50 mm (2") breder en 50 mm (2") dieper zijn dan de basis van het toilet.
- Zorg voor voldoende ruimte onder het montageoppervlak zodat de montagebouten goed kunnen worden bevestigd.
- De bril en deksel moeten ten minste 110° omhoog en omlaag kunnen zodat ze niet voorover vallen als de boot plots slagzij maakt of stampet. Als ze omhoog staan, moeten ze worden ondersteund om overbelasting van de scharnieren te vermijden.

3. Montage

BENODIGDHEDEN

- 4 roestvrij stalen bouten van 8 mm (5/16") diameter die lang genoeg zijn voor de dikte van het montageoppervlak.
- 4 roestvrij stalen moeren, bij voorkeur zelfsluitend. Als u geen zelfsluitende moeren gebruikt, hebt u ook moerkit nodig.

- 8 grote roestvrij stalen sluitringen van max. 21 mm (13/16") diameter.

- Een kleine tube witte siliconenkit.

- Houd het toilet in de gewenste positie en markeer aan de hand van de gaten in de basis de plaats voor de 4 boutgaten op het montageoppervlak. Haal het toilet weg en boor 4 verticale gaten van 9 mm diameter door het montageoppervlak.
- Breng een druppel witte siliconenkit aan op de buitenrand van de onderbasis.
- Maak het toilet vast met de bouten en haal de bevestigingen goed aan. Als u zelfsluitende moeren gebruikt, moet u moerkit aanbrengen.

4. Rompdoorvoeren

BENODIGDHEDEN:

- Buitenboordkraan met een doorlaat van 19 mm (3/4") voor de inlaat van spoelwater en, als u het afval overboord afvoert, een buitenboordkraan van 38 mm (1 1/2") voor de afvaluitlaat.
- Volg de materiaal- en installatie-instructies van de fabrikant van de buitenboordkraan.
- Zorg dat de inlaat-buitenboordkraan zo wordt gemonteerd dat hij altijd onder de waterlijn ligt als het vaartuig onderweg is. Zorg ook dat de uitlaat-buitenboordkraan zowel achterdeks en hoger dan de inlaat-buitenboordkraan ligt.

	RISICO: Rompdoorvoeren
---	------------------------

Installeer het toilet volgens deze installatie-instructies als het als gevolg van de installatie wordt aangesloten op EEN WILLEKEURIGE rompdoorvoer die OP ENIG MOMENT mogelijk onder de waterlijn kan liggen, of het vaartuig nu stilligt, vaart en slagzij maakt of slingert of stampet. Anders kan er water binnenstromen, waardoor het vaartuig kan zinken en mensenlevens in gevaar komen.

VOLG DEZE INSTRUCTIES!

	RISICO: Schade
---	----------------

Als het toilet is aangesloten op EEN WILLEKEURIGE rompdoorvoer en het toilet of de leidingen beschadigd zijn, kan er water binnenstromen, waardoor het vaartuig kan zinken en mensenlevens in gevaar komen.

Als u dus verbindingen aanbrengt tussen het toilet en EEN WILLEKEURIGE rompdoorvoer die mogelijk OP ENIG MOMENT onder de waterlijn kunnen liggen, MOETEN buitenboordkranen met een volle doorlaat worden aangebracht op deze rompdoorvoer zodat ze kunnen worden afgesloten.

De buitenboordkranen MOETEN ook op een voor alle gebruikers van het toilet gemakkelijk bereikbare plaats worden gemonteerd. Als dit om de een of andere reden niet mogelijk is, MOET u op de slangen aanvullend op een goed bereikbare plaats kleppen van scheepswaliteit met volle doorlaat aanbrengen.

GEBRUIK BUITENBOORDKRANEN!



VOORZICHTIG: gebruik met een spoelhendel bediende buitenboordkransen en afsluiters voor watersportgebruik met een volle doorlaat. Het gebruik van vast te schroeven schuifafsluiters wordt afgeraden.

5. Buizenstelsel – de juiste methode kiezen

U MOET de juiste methode kiezen voor het inlaatbuizenstelsel en het uitlaatbuizenstelsel, waarvoor u over respectievelijk 2 en 4 opties beschikt. De keuze hangt ervan af of het toilet boven of onder de waterlijn ligt en of het water overboord of in een afvaltank aan boord wordt afgevoerd.



RISICO: Buizenstelsel kan loskomen.

Als het toilet is aangesloten op EEN WILLEKEURIGE rompdoorvoer en het buizenstelsel komt los van een rompdoorvoer of buitenboordkraan, of van het toilet of een aanvullende klep, dan kan er water binnenstromen waardoor het vaartuig kan zinken en mensenlevens in gevaar komen.

Daarom MOETEN de uiteinden van ALLE flexibele slangen die direct of indirect tussen het toilet en EEN WILLEKEURIGE rompdoorvoer zijn aangebracht en die OP ENIG MOMENT mogelijk onder de waterlijn kunnen liggen, met twee roestvrij stalen wormwiel slangklemmen worden bevestigd aan de slangpilaren waaraan ze zijn verbonden.

GEBRUIK SLANGKLEMMEN!

5.1 Buizenstelsel - algemeen: Instructies voor alle opties

BENODIGDHEDEN:

- Versterkte, flexibele spiraalslangen met gladde doorlaat voor het buizenstelsel van zowel de 19 mm (3/4") ID-inlaat als de 38 mm (1 1/2") ID-uitlaat.
- Twee roestvrij stalen slangklemmen met wormaandrijving voor elke slangpilaarverbinding (4, 6 of 8).

- Bevestig de slangleidingen zodat de slangen niet kunnen bewegen of schuren en geen pressie uitoefenen op de slangpilaarfittingen waarop ze zijn aangesloten. Daardoor kunnen de aangrenzende naden beginnen lekken.
- Vermijd scherpe bochten in de slangen die knikken kunnen veroorzaken.
- Houd alle buizen zo kort mogelijk, maar wel binnen de instructies. Als de inlaat- of uitlaatslang te lang is, is het toilet alleen maar moeilijker te pompen.
- Als de slang niet gemakkelijk op de slangpilaar van het toilet of de buitenboordkransen passen, moet u de slang met water 'smeren' of zacht maken door het uiteinde in heet water te dompelen.



VOORZICHTIG: Geen vlam aanbrengen op de slang. Breng geen vlam of warmte aan op de plastic slangpilaar op het toilet. Gebruik geen oliën, smeervetten of synthetische smeermiddelen. Breng geen vulmassa aan op de slangkoppelingen. De slangklemmen niet te hard aanhalen. Hierdoor kunnen de plastic delen van het toilet immers barsten of breken.

- Bevestig de uiteinden van alle slangen aan de slangpilaren met twee roestvrij stalen slangklemmen met wormaandrijving. Zorg dat alle inlaatkoppelingen luchtdicht zijn en alle uitlaatkoppelingen waterdicht zijn.
- De afvoerelleboog (nr. 34) mag 360° worden aangepast om te voldoen aan uw installatiebehoeften. Zet altijd de 2 klemschroeven los, zet de afvoerelleboog in de gewenste positie en haal de 2 klemschroeven weer aan voordat u de slang erop aansluit.



VOORZICHTIG: Nalaten deze procedure te volgen, kan resulteren in lekken tussen de afvoerelleboog en de pompcilinder.

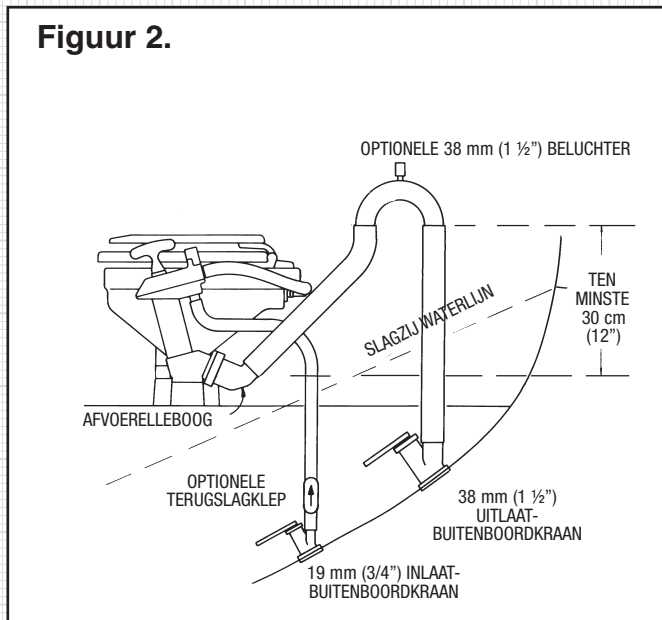
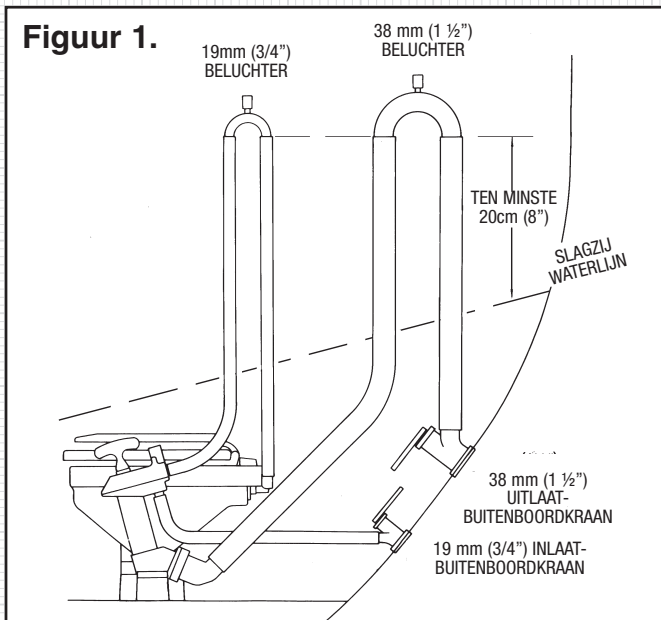

5.2 Inlaatbuizenstelsel – 2 opties

Optie 1: toilet onder de waterlijn

Een beluchterfitting van 19 mm (3/4") aanbrengen, is verplicht (Jabsco onderdeel nr. 29015-0000).

- Voer de inlaatslang langs de kortste weg van de inlaat-buitenboordkraan naar de inlaatpilaar van de spoelpomp.
- Verwijder de witte slang die bij het toilet zit en de uitlaatpilaar van de spoelpomp met de elleboog (nr. 6) verbindt.
- Draai de inlaatdichting (nr. 5) zodat de elleboog naar boven is gericht.
- Vervang de witte slang door een langere ID-slang van 19 mm (3/4") en leg hem in een antisifonlus waarvan het hoogste punt ten minste 20 cm (8") boven de hoogst mogelijke waterlijn ligt. Monteer de beluchter op het hoogste punt.
- Bevestig de uiteinden van alle slangen met twee roestvrij stalen slangklemmen met wormaandrijving.



RISICO: Potrand onder waterlijn

Als het toilet is aangesloten op EEN WILLEKEURIGE rompdoorvoer en de rand van de pot onder de waterlijn valt, kan er water binnenstromen waardoor het vaartuig kan zinken en mensenlevens in gevaar komen.

Als de rand van het toilet dus minder dan 20 cm (8") boven de waterlijn ligt als het vaartuig in rusttoestand is, of als er ENIGE kans bestaat dat de rand van de pot OP ENIG MOMENT onder de waterlijn komt te liggen, MOET er een ontluichte antisifonlus worden aangebracht in een willekeurig (inlaat of uitlaat) buizenstelsel dat door een rompdoorvoer is gemonteerd.

GEbruIK BELUCHTERS!

SPECIALE OPMERKING 1: Het inlaatbuizenstelsel met kleinere doorlaat is riskanter dan het grotere uitlaatbuizenstelsel. Tenzij het inlaatbuizenstelsel een ontluichte antisifonlus heeft, zal er water in de pot stromen als zowel de inlaat-buitenboordkraan en de rand van de pot onder de eigenlijke waterlijn liggen. Hoewel u de stroom kunt beperken door de spoelhendel (nr. 23) op "Dicht" te zetten, mag u NIET op deze hendel vertrouwen als sluitklep.

SPECIALE OPMERKING 2: Een lus aanbrengen in de slang zonder een ontluchting te voorzien, kan even gevaarlijk zijn als helemaal geen lus voorzien omdat er water over een lus kan spuiten. De ontluchting zelf voorkomt dat er een hevel of sifon ontstaat.

Optie 2: toilet altijd onder de slagzijwaterlijn

U hebt EVENTUEEL een 19 mm (3/4") terugslagklep nodig (Jabsco onderdeel nr. 29295-1011).

- Voer de inlaatslang langs de kortste weg van de inlaat-buitenboordkraan naar de inlaatpilaar van de spoelpomp.
- Voor optimaal gebruiksgemak monteert u een 19 mm (3/4") inline terugslagklep naast de inlaat-buitenboordkraan. Zo blijft de pomp aangezogen tussen twee speelbeurten in.

Figuur 3

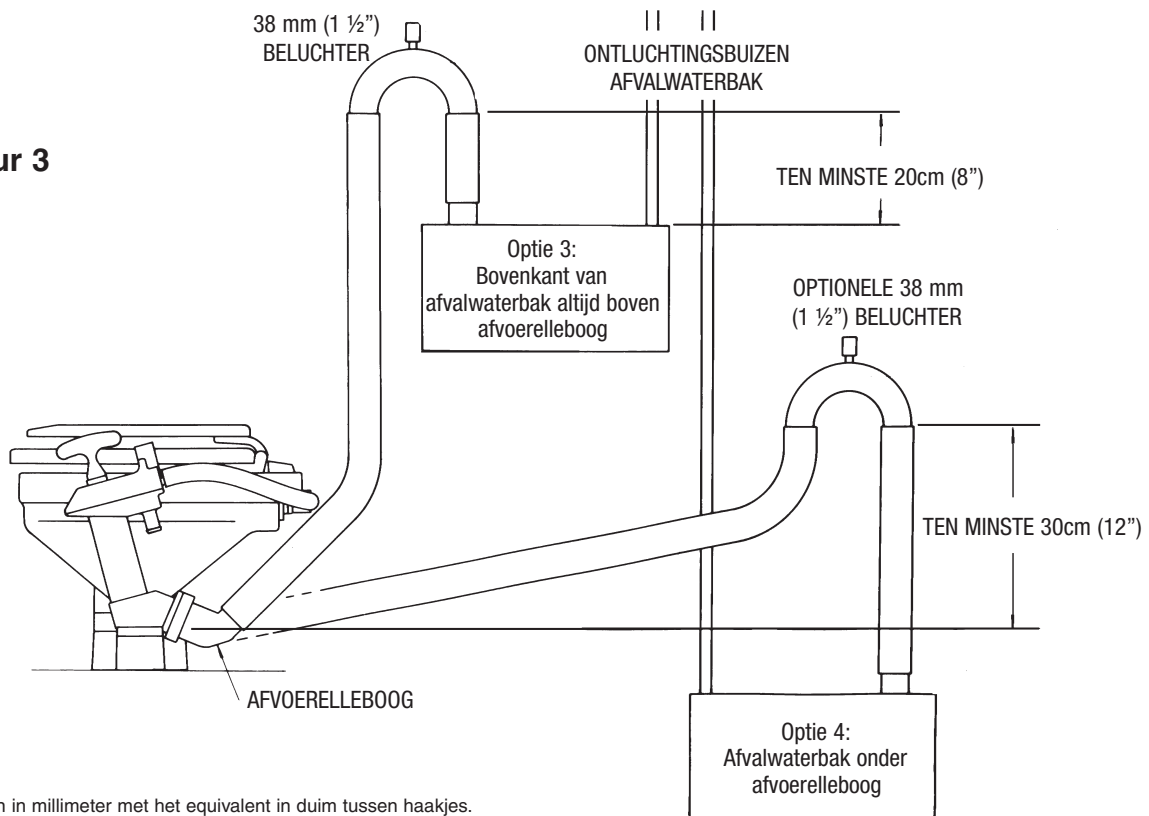

Alle afmetingen zijn in millimeter met het equivalent in duim tussen haakjes.

5.3 Uitlaatbuizenstelsel – 4 opties

Optie 1: toilet onder de waterlijn en afvoer overboord.

(Zie figuur 1 op pag. 3)

- Een beluchterfiting van 38mm (1 1/2”) aanbrengen, is verplicht (Jabsco onderdeel nr. 29015-0010).
- Leg de uitlaatslang in een lus die ten minste 20 cm (8”) boven de hoogst mogelijke waterlijn ligt en monteer de beluchter op het hoogste punt.

Optie 2: toilet boven de waterlijn en afvoer overboord.

(Zie figuur 2 op pag. 3)

Een beluchterfiting van 38mm (1 1/2”) aanbrengen, is toegestaan (Jabsco onderdeel nr. 29015-0010).

- Leg de uitlaatslang van de afvoerelleboog zodat een lus wordt gevormd die ten minste 30 cm (12”) hoger ligt dan de afvoerelleboog.
- Door bovenaan de slanglus een beluchter te monteren, wordt verzekerd dat u wat water in de basis van het toilet kunt behouden zonder dat het kan worden weggeheveld.

Optie 3: afvoer van toiletafval in afvalwater, bovenkant van afvalwaterbak altijd boven afvoerelleboog.

(Zie afbeelding 3 hieronder.)

Een beluchterfiting van 38mm (1 1/2”) aanbrengen, is verplicht (Jabsco onderdeel nr. 29015-0010).

- Als er ook maar ENIGE kans bestaat dat de afvoerelleboog OP ENIG MOMENT onder de bovenkant van de tank ligt, moet u een ontluchte antisifonlus aanbrengen in het afvoerbuizenstelsel om te verzekeren dat de inhoud van de tank niet uit de pot wordt geheveld.
- Leg de uitlaatslang in een lus die ten minste 20 cm (8”) boven het hoogst mogelijke niveau ligt dat de tank kan bereiken en monteer de beluchter op dat hoogste punt.

Optie 4: afvoer van toiletafval in afvalwater, afvoerelleboog altijd boven bovenkant van afvalwaterbak. (Zie afbeelding 3 hieronder.)

- Leg de uitlaatslang van de afvoerelleboog zodat een lus wordt gevormd die ten minste 30 cm (12”) hoger ligt dan de afvoerelleboog.
- Daardoor ontstaat een waterdichting aan de ‘joker’ (terugslag) klep, die voorkomt dat vieze geurtjes ontsnappen langs het toilet.

Een beluchterfiting van 38mm (1 1/2”) aanbrengen, is toegestaan (Jabsco onderdeel nr. 29015-0010).

- Door bovenaan de slanglus een beluchter te monteren, wordt verzekerd dat u wat water in de basis van het toilet kunt houden zonder dat het kan worden weggeheveld.

6. Tests

Raadpleeg de Gebruiksaanwijzing en volg de procedure “2 Normaal gebruik”.

- Als de spoelpomp moeilijk aanzuigt, moet u de pot voor de helft met zoet water vullen.

7. Veiligheid

Zorg dat deze HANDLEIDING met belangrijke veiligheidsinformatie bij de eigenaar, schipper of bestuurder van het vaartuig terechtkomt.

NADAT DE INSTALLATIE IS VOLTOOID:

- SLUIT () DE SPOELKNOP ()
- SLUIT BEIDE BUITENBOORDKRANEN

Gebruiksaanwijzing

Het toilet is een van de meest gebruikte apparaten op uw boot. Een juiste werking van het toilet is essentieel voor de veiligheid en het comfort van uw bemanning en het vaartuig.

1. Eerste gebruik

Als het toilet langere tijd niet is gebruikt, kan een smeerbeurt nuttig zijn.

- Open de inlaat- en uitlaat-buitenboordkranen (en secundaire afsluiters, indien voorzien).
- Vul de pot voor de helft met lauwwarm zoet water.
- Houd de spoelknop (nr. 23) in de gesloten () stand en pomp het warme water uit.

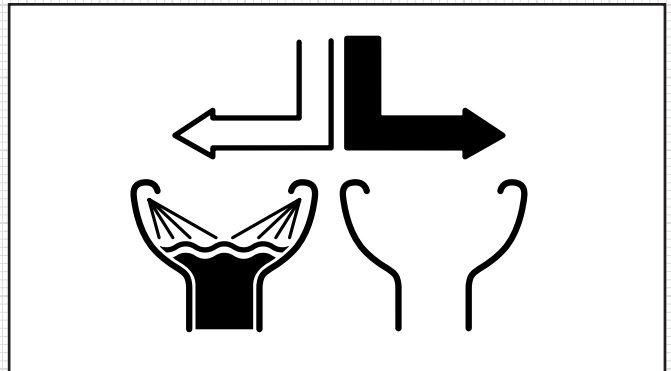



2. Normaal gebruik

Open de inlaat- en uitlaat-buitenboordkranen (en secundaire afsluiters, indien voorzien).

- Controleer voor gebruik of er genoeg water in de pot zit zodat er geen toiletpapier op de bodem van de pot wordt samengeperst.

Als de pot leeg is, zet u de spoelknop (nr. 23) open () en pompt u de hendel (nr. 17) op en neer tot de spoelpomp is aangezogen en er water in de pot komt.

Sluit () vervolgens de spoelknop.

- Bedien de pomp met lange, vloeiende bewegingen voor een efficiënte en vlotte werking.
- Pomp tijdens gebruik naar behoefte om de inhoud van de pot laag genoeg te houden.
- Gebruik hard of zacht toiletpapier van goede kwaliteit, maar gebruik niet meer dan nodig.
- Houd na gebruik de spoelknop dicht () en pomp tot de pot leeg is.
- Als de pot leeg is, zet u de spoelknop weer open () en blijft u pompen tot al het afval de boot heeft verlaten of de afvalwaterbak heeft bereikt (7 volledige op/neer-bewegingen per meter (yard) afvoerbuis).

Zet de spoelknop vervolgens dicht (I) en pomp tot de pot leeg is. Maak de pot altijd leeg om geurtjes en morsen zo veel mogelijk te beperken.

NA GEBRUIK:

- SLUIT (I) DE SPOELKNOP.
- SLUIT BEIDE BUITENBOORDKRANEN



GEVAAR/RISICO: Schade

- Als het toilet is aangesloten op EEN WILLEKEURIGE rompdoorvoer die op enig moment onder de waterlijn ligt en het toilet of de leidingen beschadigd zijn, kan er water binnenstromen waardoor het vaartuig kan zinken en mensenlevens in gevaar komen.
- Daarom MOETEN beide buitenboordkranen (of secundaire afsluiters) na elk gebruik worden gesloten.
- Als uw vaartuig onbeheerd wordt achtergelaten, ook al is het maar voor even, MOETEN beide buitenboordkranen worden gesloten (zelfs als er secundaire afsluiters zijn gemonteerd).
- Zorg dat ALLE gebruikers begrijpen hoe het toiletsysteem juist en veilig moet worden bediend, inclusief de buitenboordkranen en de secundaire afsluiters.
- Zorg vooral dat kinderen, ouderen en bezoekers goed geïnformeerd zijn.

SLUIT DE BUITENBOORDKRANEN!

N.B.: Gooi niets in het toilet dat u niet eerst hebt gegeten, behalve toiletpapier. Verboden zijn: maandverband, tissue voor nat gebruik, katoenwol, sigaretten, lucifers, kauwgom of vaste voorwerpen, benzine, diesel, olie, alle oplosmiddelen of water dat warmer dan handwarm is.

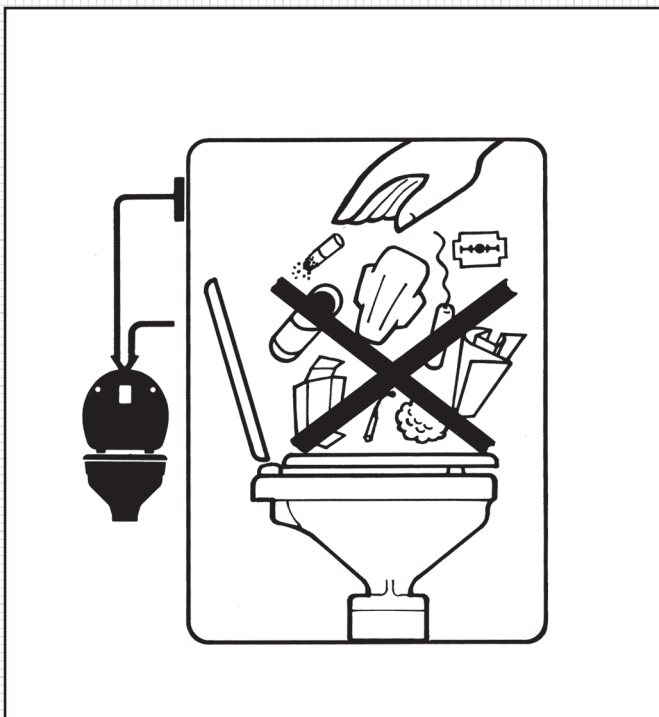

3. Schoonmaken



Opgelet: Gebruik GEEN agressieve chemische middelen zoals aceton of bleekmiddel. Deze kunnen de plastic onderdelen doen barsten en de email-coating op de bril en de deksel doen bladderen.

- Maak de pot schoon met een vloeibare of gel porseleinreiniger.
- De rest van het toilet, inclusief de bril en de deksel, maakt u schoon een niet-schurende vloeibare reiniger. Alleen met een droge doek oppoetsen.



VOORZICHTIG: Gebruik nergens aan het toilet schuursponsjes en gebruik ook geen reinigingsgel, behalve dan voor de pot.

- Desinfecteer het toilet met een vloeibaar ontsmettingsmiddel dat is verdund volgens de aanwijzingen van de fabrikant. Dit mag u op alle delen van het toilet aanbrengen met een spons of zachte borstel.



VOORZICHTIG: Gebruik geen dikke vloeibare toiletreinigers of onverdund bleekmiddel. Die kunnen de afsluiters, pakkingen, dichtingen en email coating van de bril en de deksel beschadigen.

Onderhoudsinstructies

Handbediende toiletten van Jabsco zijn normaal gezien onderhoudsvrij tijdens het seizoen, op voorwaarde dat ze winterklaar worden gemaakt in de herfst en een grondige revisie krijgen in de lente. Elk toilet heeft echter baat bij:

- grondig spoelen – raadpleeg de GEBRUIKSAANWIJZING voor NORMAAL GEBRUIK
- regelmatig gebruik - indien niet, is een smeerbeurt aanbevolen - raadpleeg de GEBRUIKSAANWIJZING voor EERSTE GEBRUIK
- controleer regelmatig of alle bevestigingen goed vastzitten en lekvrij zijn



RISICO- Lekken

Als het toilet is aangesloten op EEN WILLEKEURIGE rompdoorvoer en er ontstaat een klein lek in het toilet of het buizenstelsel, kan dit plots een grote lek worden waardoor water kan binnenstromen en het vaartuig kan zinken en mensenlevens in gevaar komen. Daarom MOET u EVENTUELE lekken onmiddellijk repareren.

REPAREER LEKKEN ONMIDDELIJK!

1. Onderhoud en winterklaar maken - voorbereiding

Handbediende toiletten van Jabsco zijn ontworpen om door de gebruiker te worden onderhouden. Speciale vaardigheden of speciaal gereedschap is niet nodig.

- Spoel het toilet door volgens de GEBRUIKSAANWIJZING voor NORMAAL GEBRUIK en zorg vooral dat alle afval uit het afvoerbuizenstelsel is en dat de pot leeg is.
- SLUIT BEIDE BUITENBOORDKRANEN (zelfs als er secundaire afsluiters zijn voorzien)
- Als het vaartuig winterklaar wordt gemaakt op het water, MOET U DE BUITENBOORDKRANEN MET EEN DRAAD DICHTMAKEN.
- Wees erop voorbereid om eventueel water op te dweilen dat uit het systeem kan komen.

2. Onderhoud - dichtingen vervangen

Als er water begint te lekken rond de zuigerstang (nr. 29) bovenaan de pomp, is de dichting (nr. 18) versleten en aan vervanging toe.

BENODIGDHEDEN:

- Dichtinghuis 29044-3000*

- Schroef het dichtinghuis (nr. 18) los met een 24 mm (15/16") moersleutel en haal de complete zuigerstang van het toilet.
- Wikkel wat tape rond de zuigerstang op max. 16 mm (5/8") van de hendel. Haal de zuigerstang door de tape, schroef de hendel los en verwijder de bumpersluiting (nr. 25). Verwijder de tape.
- Schuif de oude dichting van de zuigerstang. Wikkel één slag tape rond de schroefdraad bovenaan de zuigerstang om de nieuwe dichting te beschermen en schuif de nieuwe dichting op de zuigerstang. Haal de tape van de schroefdraad.
- Wikkel wat tape rond de zuigerstang op max. 16 mm (5/8") van de hendel. Haal de zuigerstang door de tape en plaats de bumpersluiting en hendel terug. Haal de tape van de zuigerstang.
- Schuif het geheel terug in de pompcilinder en zet alles vast.



VOORZICHTIG: De zuigerstang ergens anders met gereedschap vastgrijpen dan 16 mm (5/8") onder de hendel, beschadigt het oppervlak zodanig dat de dichting snel kapot raakt.

3. Onderhoud - winterklaar maken

Leeg het volledige systeem, zowel als bescherming tegen vorstschade en om de groei van anaerobe bacteriën te voorkomen in het buizenstelsel, met onprettige geurtjes tot gevolg.

- Open alle secundaire afsluiters.
- Verwijder de afvoerstop aan de basis (nr. 8).
- Ontkoppel de afvoerflens (nr. 32) van de pomp (zo hoeft u de slang niet van de afvoerendeboog (nr. 34) te halen).
- Maak de slangklemmen los en ontkoppel de slangeinden van de slangpilaren van beide buitenboordkranen. Pomp de hendel (nr. 17) om de toilet pomp te legen en zorg dat al het water uit het toiletsysteem is verwijderd.



VOORZICHTIG: Antivries gebruiken is NIET AANBEVOLEN. Er kan immers onmogelijk worden verzekerd dat het in het hele toiletsysteem dringt. Als het om de een of andere reden wordt gebruikt, MOET het antivries op glycolbasis zijn.

Als u van plan bent het toilet in de lente een grondige revisie te geven, is dat een goed moment om het te demonteren en de componenten aan wal te nemen om de revisie eenvoudiger te maken.



RISICO: Buitenboordkranen worden abusievelijk geopend.

Als u het toilet gedemonteerd laat en de buitenboordkranen worden geopend als het vaartuig op het water is, stroomt er water naar binnen waardoor het vaartuig kan zinken en mensenlevens in gevaar komen.

Daarom MOET u een waarschuwing aanbrengen op de buitenboordkranen en, indien mogelijk, de buitenboordkranen met draad dichtmaken.

BRENG EEN WAARSCHUWING AAN!

Als u het toilet niet demonteert:

- Sluit alle slangeinden terug aan en maak ze vast met de slangklemmen.
- Breng de afvoerstop aan de basis weer goed aan.
- Breng de 'joker' (terugslag) klep weer aan in de afvoerendeboog.
- Sluit de afvoerendeboog en de slang weer aan op de cilinder met de afvoerflens en zorg dat er geen pressie is op de afvoerslang. Als u dit niet doet, wordt de verbinding eventueel niet gedicht.
- Maak de bril, de deksel en de pomphendel vast zodat ze niet kunnen worden gebruikt en breng een waarschuwing aan.

4. Onderhoud - revisie

BENODIGDHEDEN:

- een servicekit, onderdeel nr. 29045-3000, met alle aan slijtage onderhevige onderdelen - raadpleeg de ONDERDELENLIJST voor details.*

Demonteer de pomp als volgt:

- Maak de slangklemmen los; ontkoppel de inlaatslang en de spelwaterslang (nr. 4) langs de bovenkant van de pomp.
- Verwijder de 2 schroeven (nr. 31) die de afvoerflens (nr. 32) vasthouden waarmee de afvoerendeboog (nr. 34) en de slang aan de pompcilinder (nr. 28) is bevestigd.
- Haal de slang NIET van de afvoerendeboog.
- Verwijder de 4 schroeven (nr. 31) waarmee de pompcilinder aan de basis is bevestigd.
- Til de pomp weg en haal de afsluiterpakking (nr. 16) van de basis en de 'joker' (terugslag) klep (nr. 33) weg.

Demonteer de pomp als volgt:

- Verwijder de 6 schroeven (nr. 26) waarmee de afsluiterdeksel (nr. 27) is bevestigd.
- Open (←) de spoelknop (nr. 23) voordat u de afsluiterdeksel wegtilt en de bovenste afsluiterpakking (nr. 21), de afsluiterzitting (nr. 19) en de afsluiterveer (nr. 35) weghaalt.
- Verwijder de hendel en de dichting volgens de ONDERHOUDSINSTRUCTIES voor.

DICHTINGEN VERVANGEN.

- Trek de zuiger (nr. 29) en greep van de zuiger O-ring (nr. 30).
- Haal de pot NIET van de basis.
- Reinig en desinfecteer alle onderdelen - raadpleeg **SCHOONMAKEN** in de **GEBRUIKSAANWIJZING**. Verwijder aanslag van de cilinderdoorlaat.
- Inspecteer de bovenste en onderste afsluiterpakkingen (nr. 21) en de 'joker' (terugslag) klep en vervang ze indien ze beschadigd, stijf of met aanslag bedekt zijn. Vervang automatisch de dichting en de zuiger O-ring. Gebruik indien nodig ook de andere onderdelen in de kit.

Monteer de pomp als volgt opnieuw:

- Druk op de nieuwe O-ring (nr. 30) en smeer hem in met vaseline.
- Monteer de nieuwe dichting (nr. 18), de zuiger (nr. 29) en de hendel (nr. 17) volgens de ONDERHOUDSINSTRUCTIES in DICHTINGEN VERVANGEN
- Smeer de pompcilinderdoorlaat in met vaseline.
- Plaats de klepzitting (nr. 19) bovenop de cilinder, zet de bovenste afsluiterpakking (nr. 21) met de pennen bovenop de cilinder, plaats de afsluiterveer (nr. 35) met de pen op de afsluiterdeksel en Open (←) de spoelknop (nr. 23) alvorens de afsluiterdeksel (nr. 27) weer aan te brengen.

- Plaats de 'joker' (terugslag) klep (nr. 33) in de afvoerelleboog (nr. 34).
- Bevestig de afvoerelleboog en de slang met de afvoerflens (nr. 32) aan de cilinder ALVORENS de pomp weer op de basis (nr. 7) te plaatsen zodat de naad geen pressie ondervindt van de afvoerslang. Als u dit niet doet, wordt de verbinding eventueel niet gedicht.
- Zet de onderste afsluiterpakking (nr. 16) op zijn poten op de basis.
- Bevestig de pomp op de basis en vermijd pressie van de afvoerpomp. Als u dit niet doet, wordt de verbinding eventueel niet gedicht.
- Inspecteer alle slangen over de hele lengte op schuren, knikken en breuken onder de slangklemmen. Controleer alle slangklemmen op corrosie en vervang versleten of beschadigde onderdelen.
- Sluit alle losse slangeinden weer aan en maak ze vast met de slangklemmen.
- Zorg dat de afvoerstop in de basis (nr. 8) goed vast zit.



VOORZICHTIG: De bovenste of onderste afsluiterpakkingen NIET smeren. Breng GEEN vulkit aan op de pakkingen of slangkoppelingen..

5. Onderhoud - testen

RAADPLEEG de **GEBRUIKSAANWIJZING** en volg de procedure "2 Normaal gebruik".

- Als de spoelpomp moeilijk aanzuigt, moet u de pot half vullen met zoet water.

NADAT HET ONDERHOUD IS UITGEVOERD:

- SLUIT () DE SPOELKNOP
- SLUIT BEIDE BUITENBOORDKRANEN.

Probleemoplossing

- Pot vult als toilet niet in gebruik is
 - Sluit buitenboordkranen.
 - Breng beluchters aan.
- Afvalwater komt terug in pot.
 - Controleer afsluiterpakking onderaan (16) en 'joker' (terugslag) klep (33).
- Pot wordt niet gelegeed en hendel gaat moeizaam omlaag.
 - Open uitlaat-buitenboordkraan.
 - Sluit spoelknop (23) helemaal.
 - Controleer 'joker' (terugslag) klep (33), afvoerslang of uitlaat-buitenboordkraan op blokkering.
- Pot wordt niet gelegeed en hendel gaat moeizaam omhoog.
 - Demonteer pomp en controleer op blokkering.
- Pot wordt niet gelegeed, hoewel hendel gemakkelijk te bedienen is.
 - Controleer O-ring afzuiger (30), afsluiterpakking onderaan (16) en 'joker' (terugslag) klep (33).
- Water komt niet naar binnen en hendel veert omhoog als hij omlaag wordt gedrukt.
 - Open de inlaat-buitenboordkraan.
 - Zet de spoelknop (23) helemaal open..
- Er komt geen water, hoewel de hendel gemakkelijk te bedienen is.
 - Zet de spoelknop (23) open.
 - Controleer de bovenste afsluiterpakking (21) en zuiger O-ring (30).
 - Controleer of de inlaatslangkoppelingen luchtdicht zijn.
- Spoelwater verschijnt langzaam tijdens het pompen.
 - Kort de inlaatslang in van hoofdbuitenboordkraan.
 - Monteer geen beluchter tussen de inlaat-buitenboordkraan en de pomp.
 - Aanbrengen tussen pomp en pot.
 - Monteer de terugslagklep (29295-1011) naast de inlaat-buitenboordkraan..

Afmetingen en gewichten

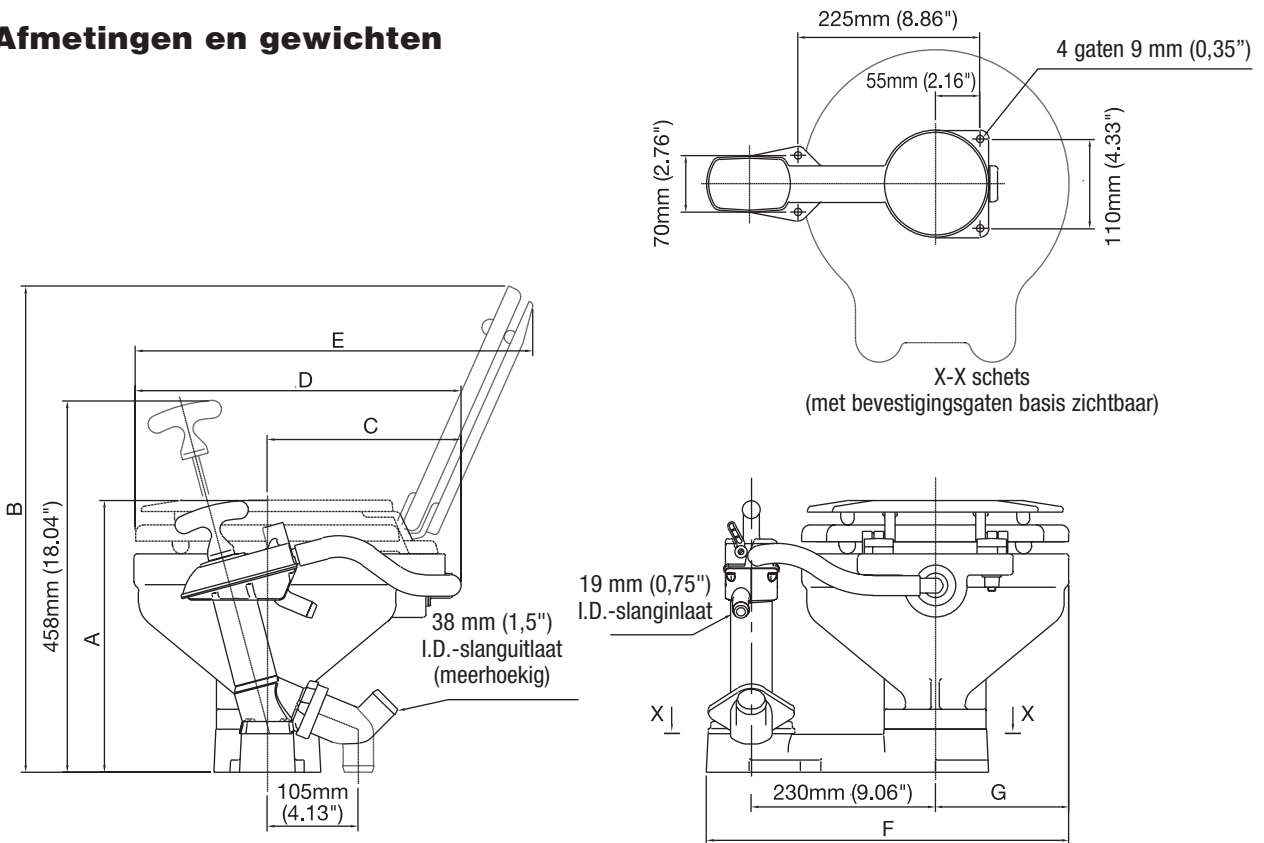

Alle afmetingen in millimeter met equivalent in duim tussen haakjes.

Modelnummer	Beschrijving	Nettogewicht	A	B	C	D	E	F	G	
29090-3000	COMPACTE POT VOOR HANDBEDIEND TOILET	9.5kg (21lb)	335 (13.19)	615 (24.21)	247 (9.72)	425 (16.73)	485 (19.09)	450 (17.72)	165 (6.50)	mm (ins)
29120-3000	STANDAARD POT VOOR HANDBEDIEND TOILET	10.9kg (24lb)	345 (13.58)	700 (27.56)	280 (11.02)	490 (19.29)	580 (22.83)	465 (18.31)	180 (7.09)	mm (ins)

Reserveonderdelenlijst

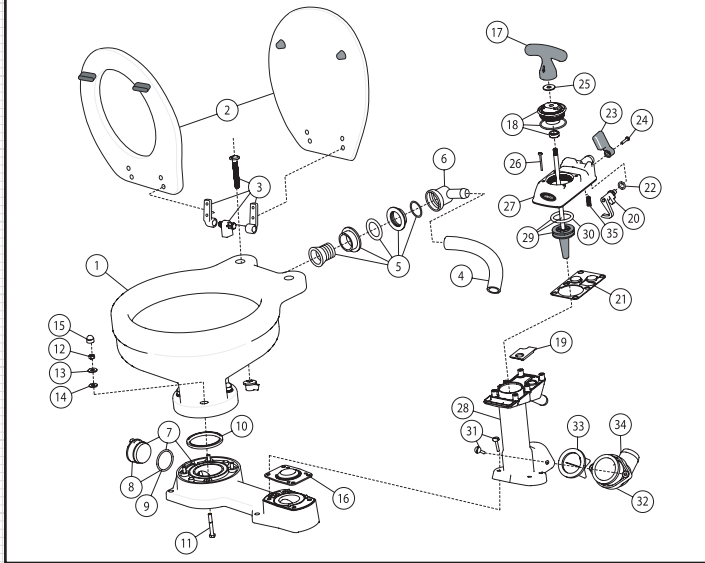

Reparatiekits verkrijgbaar		
Kit	Onderd. nr.	Beschrijving
A	29045-0000	SERVICEKIT (TOT 1997)
A	29045-2000	SERVICEKIT (VANAF 1998 TOT 2007)
A	29045-3000	SERVICEKIT (VANAF 2008)
B	29040-3000	POMPGEHEEL
C	29094-3000	AFSLUITERDEKSEL
D	29051-2000	POMPCILINDER
E	29047-0000	MONTAGEKIT BASIS/POT

Nr.	Beschrijving	Aantal per toilet	Onderd. nr.	Aantal per reparatiekit				
				A	B	C	D	E
1	COMPACTE TOILETPOT	1	29096-0000					
	STANDAARD TOILETPOT	1	29126-0000					
2	BRIL, DEKSEL & SCHARNIERSET COMPACT TOILET	1	29097-1000					
	STANDAARD TOILET		29127-1000					
3	SCHARNIERSET (1 PAAR) COMPACT TOILET	1	29098-1000					
	STANDAARD TOILET		29098-2000					
4	SLANG COMPACT TOILET	1	29035-1000					
	SLANG STANDAARD TOILET	1	29035-1001					
5	INVOERDICHTING +	1	29048-0000					
6	INVOERELLEBOOG							
7	BASIS, PLUG + O-RING GEHEEL	1	29041-1000					
8	PLUG + O-RING GEHEEL (TOT 2002 - SCHROEF) (VANAF 2003 - BAJONET)	1	29028-1000					
			29028-2000					
9	O-RING (PLUG)	1	-					
10	O-RING (POT)	1	-					1
11	BOUT (S/S)	4	-					4
12	MOER (S/S)	4	-					4
13	SLUITRING (S/S)	4	-					4
14	SLUITRING (NYLON)	4	-					4
15	DOP	4	-	2				4

Nr.	Beschrijving	Aantal per toilet	Onderd. nr.	Aantal per reparatiekit				
				A	B	C	D	E
16	AFSLUITERPAKKING BASIS	1	29043-0000	1	1		1	
17	HENDEL	1			1	1		
18	DICHTING HUIS (TOT 1997) (1998 TOT 2007) (VANAF 2008)	1	29044-0000	1	1	1		
			29044-2000					
			29044-3000					
19	BOVEN KLEPZITTING	1	-	1	1	1	1	
20	NOK	1	-		1	1		
21	BOVEN KLEPPAKKING	1	29042-0000	1	1			
22	O-RING (SPOELHENDEL)	2	-	1	1	1		
23	SPOELKNOP	1	-		1	1		
24	SCHROEF (SPOELHENDEL)	1	-	1	1	1		
25	BUFFER	1	-	1	1			
26	SCHROEF (AFSLUITERDEKSEL)	6	-	1	6	6	1	
27	AFSLUITERDEKSEL	1	-		1	1		
28	POMPCILINDER	1	-		1		1	
29	ZUIGER, STANG & O-RING SAMENSTEL	1	29046-3000		1			
30	O-RING (ZUIGER)	1	-	1	1			
31	SCHROEF (POMPCILINDER)	6	-	1	3		3	
32	AFVOERFLENS	1	29091-1000		1		1	
33	'JOKER' (TERUGSLAG) KLEP	1	29092-1000	1	1		1	
34	AFVOERELLEBOOG	1	29029-1000		1		1	
35	AFSLUITERVEER (ALLEEN VANAF 1998)	1	-	1	1	1	1	



Engineered for life

www.jabsc.com

VK
ITT Industries
Bingley Road, Hoddesdon
Hertfordshire EN11 0BU
Tel: +44 (0) 1992 450145
Fax: +44 (0) 1992 467132

VSA
ITT Corporation
Cape Ann Industrial Park
Gloucester, MA 01930
Tel: (978) 281-0440
Fax: (978) 283-2619

ITALIË
Jabsc Marine Italia
Via Tommaseo, 6
20059 Vimercate, Milano
Tel: +39 039 685 2323
Fax: +39 039 666 307

DUITSLAND
Jabsc GmbH
Oststrasse 28
22844 Norderstedt
Tel: +49-40-53 53 73-0
Fax: +49-40-53 53 73-11

JAPAN
NHK Jabsc Company Ltd.
3-21-10, Shin-Yokohama
Kohoku-Ku, Yokohama, 222-0033
Tel: +81-045-475-8906
Fax: +81-045-477-1162

Garantie: Alle producten van het bedrijf worden verkocht en alle diensten van het bedrijf worden aangeboden volgens de garantie en de verkoopvoorwaarden van het bedrijf. Exemplaren hiervan zijn verkrijgbaar op aanvraag. De details zijn juist ten tijde van de publicatie. Wij behouden ons het recht voor de specificaties zonder mededeling vooraf te wijzigen.
© Copyright 2009 ITT Industries, geregistreerd Engeland nr. 81415, kantoor gevestigd: Jays Close Viabes Estate, Basingstoke, Hants, RG22 4BA