



**Gloeï-startschakelaar**  
**Pre-heat starter switch**  
**Glüh-startschalter**  
**Commutateur de préchauffage et démarrage**  
**Conmutador de arranque del precalentamiento**  
**Interruttore di avviamento preriscaldato**

*Installatieinstructies*  
*Installation instructions*  
*Einbauanleitung*  
*Instructions d'installation*  
*Instrucciones de instalación*  
*Istruzioni per il montaggio*

**Hoofdafmetingen**

**Principal dimensions**

**Hauptabmessungen**

**Dimensions principales**

**Dimensiones principales**

**Dimensioni principali**

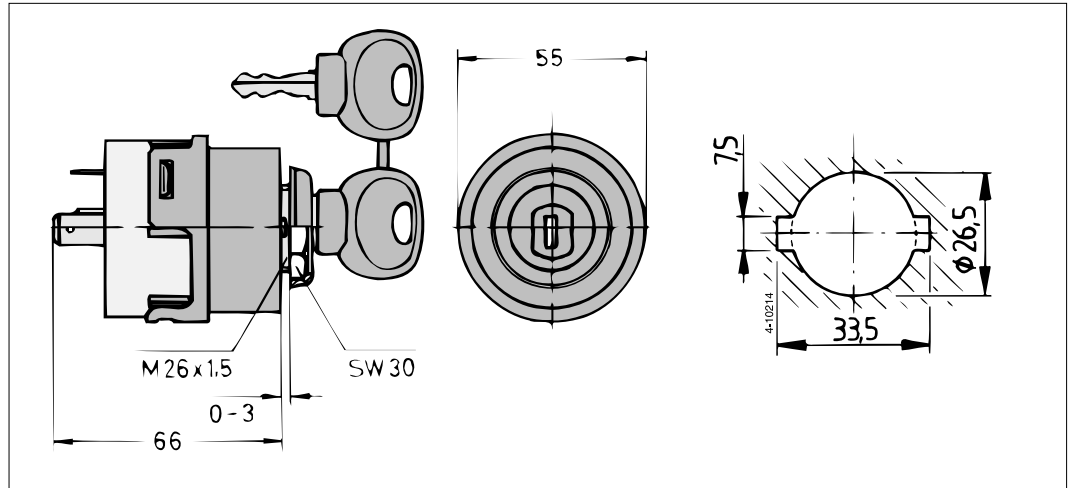

**Schakelfuncties**

**Switch functions**

**Schaltfunktionen**

**Fonctions de commutation**

**Funciones de conmutación**

**Funzioni di commutazione**

	P	O	I	II	III	I max. @ 12V	I max. @ 24 V	Tijd, Time, Zeit, Temps, Tiempo, Tempo
30 - 58	█					8 A	4 A	∞
30 - 15/54		█				35 A	17,5 A	∞
30 - 19			█			60 A	30 A	2 min.
30 - 17			█			60 A	30 A	1 min.
30 - 50a			█			60 A 18 A	40 A 5 A	1 sec. 1 min.

**Aansluitingen**

**Connections**

**Anschlüsse**

**Raccordements**

**Conexiones**

**Allacciamenti**

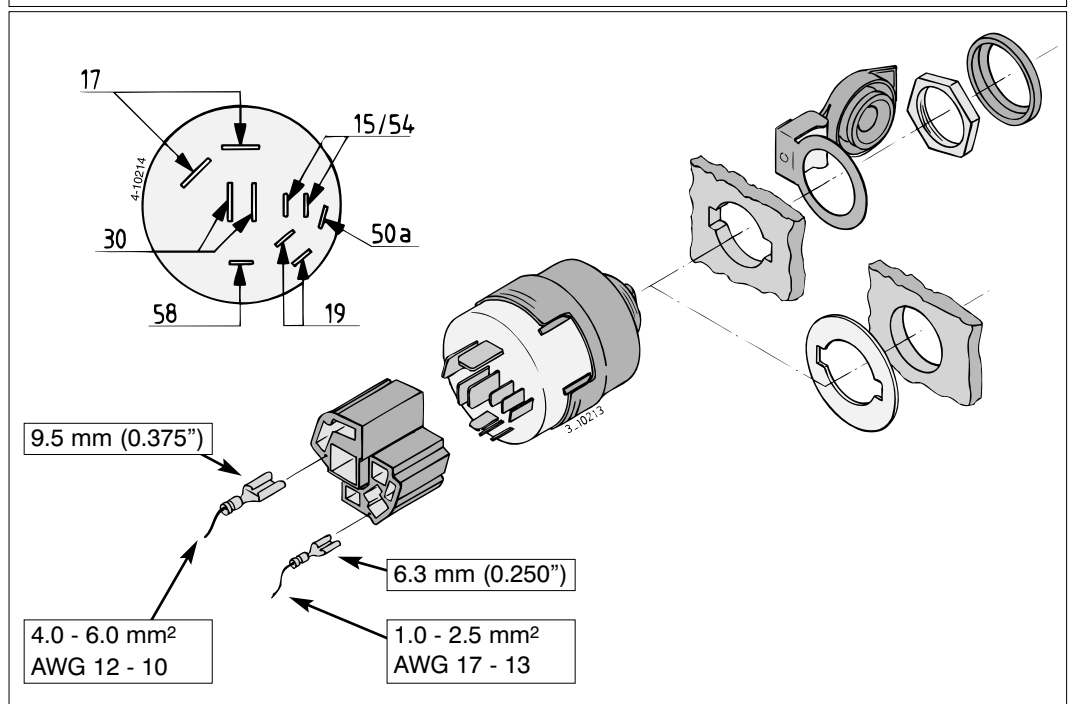

**Installatievoorbeeld**  
Exemple d'installation

**Installation example**  
Ejemplo de instalación

**Installationsbeispiel**  
Esempio di installazione

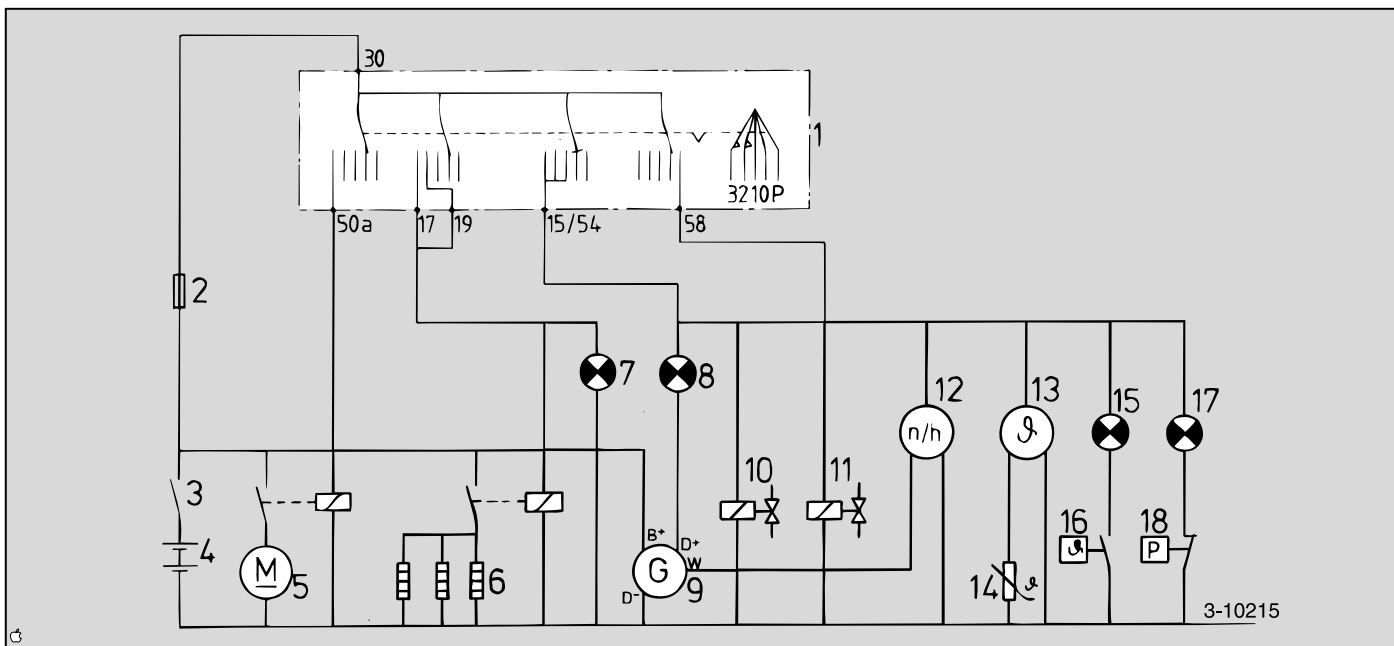

1 Gloei-startschakelaar	1 Pre-heat start switch	1 Glüh-startschalter	1 Commutateur de préchauffage et démarrage	1 Llavo de contacto	1 Interruttore di avviamento/preaccensione
2 Zekering	2 Fuse	2 Sicherung	2 Fusible	2 Fusibili	2 Fusibili
3 Accuschakelaar	3 Battery switch	3 Batterieschalter	3 Interrupteur de batterie	3 Interruptor de la batería	3 Interruttore della batteria
4 Accu	4 Battery	4 Batterie	4 Batterie	4 Bateria	4 Batteria
5 Startmotor	5 Startermotor	5 Anlassermotor	5 Démarreur	5 Motor de arranque	5 Motorino de avviamento
6 Gloeipluggen	6 Glow plugs	6 Glühkerzen	6 Bougies incandescentes	6 Bujías incandescentes	6 Candela ad incandescenza
7 Gloeiconrolelamp	7 Pre-heat check light	7 Kontrolleuchte glühen	7 Voyant de contrôle du préchauffage	7 Indicador luminoso del precalentamiento	7 Spia della preaccensione
8 Laadcontrolelamp	8 Battery charging check light	8 Ladekontrolleuchte	8 Voyant de contrôle de la charge de batterie	8 Indicador luminoso de la carga de la batería	8 Spia della carica della batteria
9 Dynamo	9 Alternator	9 Lichtmaschine	9 Générateur	9 Generador	9 Dinamo
10 Brandstofklep	10 Fuel valve	10 Treibstoffventil	10 Soupape de carburant	10 Electroválvula de combustible	10 Magneto di arresto
11 Stopmagneet	11 Stop solenoid	11 Abschaltmagnetspule	11 Aimant d'arrêt	11 Electroimán de paro	11 Magneto di arresto
12 Toerenteller	12 Tachometer	12 Drehzahlmesser	12 Tachymètre	12 Cuentarrevoluciones	12 Contagiri
13 Temperatuurmeter	13 Temperature gauge	13 Temperaturmesser	13 Thermomètre	13 Indicador de la temperatura	13 Termometro
14 Temperatuursensor	14 Temperature sensor	14 Temperatursender	14 Emetteur de temperature	14 Transmisor de la temperatura	14 Trasmittente temperatura
15 Waarschuwingslamp koelwater-temperatuur	15 Warninglight cooling water temperature	15 Warnleuchte Kühlwassertemperatur	15 Voyant de contrôle de la température de l'eau	15 Indicador luminoso de la temperatura del agua	15 Spia della temperatura dell'acqua
16 Temperaturschakelaar	16 Temperature switch	16 Temperaturschalter	16 Palpeur de la température de l'eau	16 Termostato	16 Termocontacto
17 Waarschuwingslamp oliedruk	17 Warning light oil pressure	17 Warnleuchte Öldruck	17 Voyant de contrôle de la pression d'huile	17 Indicador luminoso de la presión de aceite	17 Spia della pressione dell'olio
18 Oliedrukschakelaar	18 Oil pressure switch	18 Öldruckschalter	18 Palpeur de la pression d'huile	18 Presostato	18 Trasmittitore della pressione dell'olio

**Vetus den Ouden n.v.**

FOKKERSTRAAT 571 - 3125 BD SCHIEDAM - HOLLAND - TEL.: +31 10 4377700  
TELEX: 23470 - TELEFAX: +31 10 4152634 - 4153249 - 4372673 - 4621286